



ΕΛΛΗΝΙΚΗ ΔΗΜΟΚΡΑΤΙΑ  
ΝΟΜΟΣ ΘΕΣΣΑΛΟΝΙΚΗΣ  
ΔΗΜΟΣ ΚΟΡΔΕΛΙΟΥ – ΕΥΟΣΜΟΥ

**Αριθ. Αποφ. 421/2019**

### ΑΠΟΣΠΑΣΜΑ

Από το πρακτικό **31/2019** της συνεδρίασης του Δημοτικού Συμβουλίου του Δήμου Κορδελιού – Ευόσμου

**ΘΕΜΑ : Κανονισμός λειτουργίας των περιπτέρων του Δήμου Κορδελιού Ευόσμου.**

Στον Εύοσμο σήμερα, στο Δημοτικό Κατάστημα Κορδελιού – Ευόσμου, στις 30 του μηνός Οκτωβρίου του έτους 2019 και ώρα 18:00 συνήλθε σε τακτική συνεδρίαση το Δημοτικό Συμβούλιο Κορδελιού – Ευόσμου, ύστερα από την υπ' αριθμ. πρωτ: 41339/25-10-2019 πρόσκληση του Προέδρου κ. Αμανατιάδη Κωνσταντίνου που επιδόθηκε στα παρακάτω μέλη :

- |                                 |                              |
|---------------------------------|------------------------------|
| 1. ΛΑΦΑΖΑΝΙΔΗ ΙΩΑΝΝΗ ΝΕΣΤΩΡΑ    | 23. ΓΑΡΟΥΦΑ ΑΘΑΝΑΣΙΟ         |
| 2. ΠΑΜΠΟΥΚΙΔΟΥ ΑΘΗΝΑ            | 24. ΑΝΔΡΕΑΔΗ ΒΑΣΙΛΕΙΟ        |
| 3. ΓΑΒΑΛΑ ΜΑΡΙΑ                 | 25. ΑΡΑΜΠΑΤΖΗ ΔΗΜΗΤΡΙΟ       |
| 4. ΣΩΤΗΡΑΚΗ ΚΩΝΣΤΑΝΤΙΝΟ         | 26. ΚΟΝΤΣΙΔΗ ΑΝΤΩΝΙΟ         |
| 5. ΝΙΚΟΛΑΪΔΗ ΣΩΤΗΡΙΟ            | 27. ΤΣΕΧΕΛΙΔΗ ΑΘΑΝΑΣΙΟ       |
| 6. ΣΤΑΥΡΙΔΗ ΓΕΩΡΓΙΟ             | 28. ΣΑΠΡΑΝΙΔΗ ΑΒΡΑΑΜ         |
| 7. ΔΕΒΕΤΖΗ ΠΕΣΜΑΤΖΟΓΛΟΥ ΦΩΤΕΙΝΗ | 29. ΣΟΥΛΑ ΠΕΤΡΟ              |
| 8. ΔΕΜΕΡΤΖΗ ΧΡΗΣΤΟ              | 30. ΜΑΞΟΥΡΑ ΓΕΩΡΓΙΟ          |
| 9. ΦΩΤΙΑΔΗ ΧΡΗΣΤΟ               | 31. ΓΟΥΣΙΟ ΙΩΑΝΝΗ            |
| 10. ΤΑΞΙΔΗ ΧΡΗΣΤΟ               | 32. ΑΪΒΑΖΙΔΗ ΒΑΣΙΛΕΙΟ        |
| 11. ΑΘΑΝΑΣΙΑΔΟΥ ΝΕΔΟΥ ΟΛΓΑ      | 33. ΔΑΛΑΜΠΙΡΑ ΠΑΪΚΑ ΑΝΝΕΤΑ   |
| 12. ΚΥΡΙΑΚΙΔΗ ΓΡΗΓΟΡΙΟ          | 34. ΤΡΙΑΝΤΑΦΥΛΛΙΔΟΥ ΣΟΦΙΑ    |
| 13. ΚΟΡΩΝΙΔΟΥ ΑΕΞΑΝΔΡΑ          | 35. ΧΑΤΖΗΒΡΕΤΤΑ ΓΕΩΡΓΙΟ      |
| 14. ΡΟΥΜΕΛΗ ΓΕΩΡΓΙΟ             | 36. ΠΑΡΑΣΚΕΥΟΠΟΥΛΟ ΑΛΕΞΑΝΔΡΟ |
| 15. ΚΑΜΑΡΙΝΟ ΙΩΑΝΝΗ             | 37. ΖΥΓΑ ΝΙΚΟΛΑΟ             |
| 16. ΑΝΤΙΝΟΥ ΧΡΗΣΤΟ              | 38. ΚΑΪΤΕΤΖΙΔΗ ΕΥΣΤΑΘΙΟ      |
| 17. ΚΑΛΟΥ ΣΥΜΙΝΑ                | 39. ΜΠΑΛΤΑ ΘΕΟΔΩΡΟ           |
| 18. ΠΑΝΤΕΛΙΔΗ ΑΧΙΛΛΕΑ           | 40. ΚΟΚΟΝΑ ΑΘΑΝΑΣΙΟ          |
| 19. ΚΑΡΑΠΟΥΛΟΥΤΙΔΟΥ ΑΝΤΩΝΙΑ     | 41. ΞΕΝΙΔΟΥ ΜΑΡΙΑ            |
| 20. ΠΑΣΧΑΛΙΔΟΥ ΜΑΡΙΑ            | 42. ΝΑΘΑΝΑΗΛΙΔΗ ΛΕΩΝΙΔΑ      |
| 21. ΚΕΡΑΜΙΔΑ ΔΗΜΗΤΡΙΟ           | 43. ΓΙΑΝΝΑΚΟΠΟΥΛΟ ΙΩΑΝΝΗ     |
| 22. ΑΛΕΞΑΝΔΡΙΔΗ ΕΛΕΥΘΕΡΙΟ       | 44. ΤΣΑΚΛΙΔΗ ΙΩΑΝΝΗ          |

Από τα σαράντα πέντε (45) μέλη ήταν:

**Παρόντες:** σαράντα πέντε (45)

**Απόντες:** ---

Στη συνεδρίαση κλήθηκαν επίσης οι Πρόεδροι των Δημοτικών Κοινοτήτων Ευόσμου και Ελευθερίου - Κορδελιού κ. Φωτιάδης Παναγιώτης και ο κ. Μεσθανεύς Πέτρος η οποίοι ήταν παρόντες.

Στη συνεδρίαση ήταν παρούσα η πρακτικογράφος κα. Ραφαήλ Όλγα

Μετά τη διαπίστωση απαρτίας, ο Πρόεδρος κήρυξε την έναρξη της συνεδρίασης στην οποία κλήθηκε και ήταν παρών ο Δήμαρχος κ. Μανδαλιανός Κλεάνθης, σύμφωνα με το άρθρο 67 παρ. 6 του Ν.3852/2010 «Πρόγραμμα Καλλικράτης», όπως ισχύει.

- Το 8<sup>ο</sup> 9<sup>ο</sup> και 10<sup>ο</sup> θέμα προτάχθηκαν της συζήτησης του 7<sup>ου</sup> θέματος της ημερήσιας διάταξης .

- Ο Δ.Σ. κ. Αραμπατζής Δημήτριος αποχώρησε κατά την συζήτηση του 2<sup>ου</sup> θέματος της ημερήσιας διάταξης

Ο Πρόεδρος εισηγούμενος το 2<sup>ο</sup> θέμα της ημερήσιας διάταξης έθεσε υπόψη του Δημοτικού Συμβουλίου την αρ. Αποφ. 62/2019 Επιτροπής Ποιότητα Ζωής σύμφωνα με την οποία:

Τα περίπτερα είναι κατασκευές που για περισσότερο από έναν αιώνα αποτελούν μια Ελληνική ιδιαιτερότητα. Είναι άρρηκτα συνδεδεμένα με τη ζωή και την καθημερινότητα των κατοίκων του τόπου μας, καθώς εξυπηρετούν τις ανάγκες τους όλες τις ώρες της ημέρας.

Παρά την αναμφισβήτητη όμως χρησιμότητά τους, οι ιδιοκτήτες περιπτέρων, εν προκειμένω στον Δήμο Κορδελιού - Ευόσμου, αυθαιρετούν σε μεγάλο ποσοστό, γιατί δεν τηρούν το ισχύον νομικό πλαίσιο, με συνέπεια να δημιουργούνται προβλήματα.

Επί παραδείγματι, η δημιουργία μόνιμων κατασκευών επί των πεζοδρομίων, καθώς επίσης και η άναρχη διασπορά-τοποθέτηση εμπορευμάτων, ψυγείων, παιχνιδιών κ.τ.λ., περιμετρικά του περιπτέρου, παρατηρείται στη συντριπτική πλειοψηφία των περιπτέρων. Επομένως, τα προβλήματα αφορούν αφενός στην αισθητική υποβάθμιση του περιβάλλοντος χώρου και αφετέρου στην παρακώλυση της διέλευσης των πεζών και των ΑμεΑ (το τελευταίο είναι το σημαντικότερο και κρίσιμότερο ζήτημα).

Επίσης, τα ανεκμίσθωτα και άγωνα περίπτερα αποτελούν μόνιμη εστία μόλυνσης και ταυτόχρονα εγκυμονούν κινδύνους για τη δημόσια υγεία, εξαιτίας της εγκατάλειψης και της πλημμελούς συντήρησής τους.

Με βάση τα παραπάνω, λοιπόν, κρίνεται αναγκαία η θέσπιση, από τη δημοτική Αρχή και τις εμπλεκόμενες αρμόδιες υπηρεσίες του Δήμου, ενός νέου Κανονισμού περιπτέρων, ο οποίος θα ρυθμίσει

και θα θέσει κανόνες και όρους λειτουργίας, με σκοπό τον εξωραϊσμό και την αποκατάσταση του χαρακτήρα τους.

Με το υπ' αριθμ. **70750/09-11-2016** έγγραφο της Αποκεντρωμένης Διοίκησης Μακεδονίας-Θράκης, τροποποιήθηκε και συμπληρώθηκε σε επιμέρους άρθρα της η υπ' αριθμ. **435/2016 ΑΔΣ** και συγκεκριμένα :

Α) αρθ. 5 του κανονισμού απαλείφεται η πρόταση «.....Εφόσον αυτό δεν είναι εφικτό από το πλάτος του πεζοδρομίου, τότε ο μέγιστος δυνατός ελεύθερος χώρος θα καθορίζεται με απόφαση των οργάνων χωροθέτησης», καθώς σε κάθε περίπτωση πρέπει να τηρείται το πλαίσιο περί ελεύθερης ζώνης όδευσης πεζών που θέτει το άρθρο 2 της ΥΑ 52907/2009 (ΦΕΚ 2621Β)

Β) αρθ. 9 του κανονισμού «....Η παραπάνω ρύθμιση δεν εφαρμόζεται για τα περίπτερα που βρίσκονται σε κηρυγμένους παραδοσιακούς οικισμούς ή ιστορικούς τόπους ή **τόπους τουριστικού ενδιαφέροντος**» απαλείφεται η φράση **τόπους τουριστικού ενδιαφέροντος**, καθώς η νομοθεσία περί διαφήμισης που επικαλείται η 435/2016 ΑΔΣ αναφέρεται σε περίπτερα που βρίσκονται σε παραδοσιακούς οικισμούς ή ιστορικούς τόπους μόνο.

Γ) αρθ. 10 απαλείφεται το συγκεκριμένο άρθρο καθώς καταργήθηκε με την περ. 2 της υποπαρ. ΣΤ3 της παρ. ΣΤ του πρώτου άρθρου του Ν. 4254/2014 (ΦΕΚ 85Α)

Δ) αρθ. 12 του κανονισμού «....Το δικαίωμα χρήσης του 70% των θέσεων παραχωρείται αποκλειστικά κατόπιν δημοπρασίας.....» συμπληρώνεται και επισημαίνεται ότι στο ποσοστό 70% των θέσεων που παραχωρούνται με δημοπρασία περιλαμβάνονται και τυχόν νέες θέσεις περιπτέρων και όχι μόνο θέσεις κενωθέντων (ήδη υπαρχόντων) περιπτέρων.

Ε) άρθρο 15 συμπληρώνεται «...Το Δημοτικό Συμβούλιο με απόφαση η οποία εκδίδεται μετά από γνώμη της οικείας δημοτικής ή τοπικής κοινότητας και εισήγηση της Επιτροπής Ποιότητας Ζωής, αποφασίζει αν θα διατηρηθεί το κενωθέν περίπτερο ή θα απομακρυνθεί. Αν αποφασιστεί η διατήρηση του εφαρμόζεται η διαδικασία που ορίζει το άρθρο 76 του Ν. 4257/2014 και το κενωθέν περίπτερο συμπεριλαμβάνεται στην απόφαση καθορισμού των θέσεων περιπτέρων (Εγκύκλιος 38/2014 του Υπουργείου Εσωτερικών).»

ΣΤ) Προστίθεται 19<sup>ο</sup> άρθρο σχετικά με τη δημοσίευση της παρούσας κανονιστικής απόφασης.

« Η παρούσα κανονιστική απόφαση προκειμένου να αποκτήσει νόμιμη υπόσταση απαιτείται να δημοσιευτεί σε περίληψη σε μία ημερήσια ή εβδομαδιαία τοπική εφημερίδα, όπως προβλέπεται από το άρθρο 79 παρ.4 του Ν. 3463/2006.»

Ζ) Ακολουθήθηκε η διαδικασία που προβλέπεται από το άρθρο 76 παρ.3 του Ν.4257/2014 σχετικά με την αρ. 6 παρατήρηση του υπ' αρ. 70750/09-11-2016 εγγράφου της Αποκεντρωμένης Διοίκησης Μακεδονίας-Θράκης περί ελέγχου νομιμότητας, με τις κάτωθι Αποφάσεις Δημοτικού Συμβουλίου 79/2017

& 80/2017 περί διατήρηση των κενωθεισών θέσεων περιπτέρων ή κατάργηση τους στις Δημοτικές ενότητες Ελευθερίου-Κορδελιού και Ευόσμου αντίστοιχα.

Επιπλέον προστίθενται και οι κάτωθι αποφάσεις :

α) Απόφαση Δ.Σ. **80/2017** που αφορά τη διατήρηση κενωθέντων θέσεων ή την κατάργηση τους στη Δ.Ε. Ευόσμου.

β) Απόφαση Δ.Σ. **417/2018** που αφορά τη διατήρηση του κενωθέντος περιπτέρου στην οδό Α. Παπανδρέου 19 στη Δ.Ε. Ελευθερίου Κορδελιού.

γ) Απόφαση Δ.Σ. **101/2019** που αφορά τη διατήρηση του κενωθέντος περιπτέρου επί της οδού Καραολή και Δημητρίου και Μακεδονίας στη Δ.Ε. Ευόσμου.

δ) Απόφαση Δ.Σ. **102/2019** που αφορά τη διατήρηση του κενωθέντος περιπτέρου στην οδό Αλεξ. Παπάγου & Ζακύνθου στη Δ.Ε. Ελευθερίου Κορδελιού.

ε) Απόφαση Δ.Σ. **120/2019** που αφορά τη κατάργηση του κενωθέντος περιπτέρου στην οδό 28<sup>ης</sup> Οκτωβρίου και Σμύρνης στη Δ.Ε. Ελευθερίου Κορδελιού.

Όλες οι ανωτέρω τροποποιήσεις - συμπληρώσεις ενσωματώνονται στο επισυναπτόμενο ενιαίο προς ψήφιση σχέδιο οριστικής Κανονιστικής Απόφασης Περιπτέρων Δήμου Κορδελιού-Ευόσμου το οποίο Επιτροπή Ποιότητας Ζωής εισηγείται στο Δ.Σ.

Σχετική νομοθεσία:

Σύμφωνα με το άρθρο 1 της υποπαραγράφου ΣΤ. 2, περίπτωση 3, του Ν. 4093/2012 (Φ.Ε.Κ 222 Β΄) που αντικαταστάθηκε από το άρθρο 76 του Ν. 4257/14 (Φ.Ε.Κ 93 Α΄), καταργήθηκε η Κ.Υ.Α. Φ. 443531/24/300030/69 (Φ.Ε.Κ 588 Β΄) «Περί του τύπου και των διαστάσεων των αναπηρικών περιπτέρων» και ως εκ τούτου, σύμφωνα με την παρ.3 του υπό εφαρμογή νόμου, οι προδιαγραφές κατασκευής και τοποθέτησης κουβουκλίων των περιπτέρων καθορίζονται με τοπικές κανονιστικές αποφάσεις, οι οποίες λαμβάνουν υπ' όψιν τις τοπικές ιδιαιτερότητες.

Σύμφωνα με την υποπαρ. ΣΤ.2 του άρθρου 1 του Ν. 4093/12, όπως αντικαταστάθηκε από το άρθρο 76 του Ν. 4257/14 (Φ.Ε.Κ 93/14-04-2014 τεύχος Α΄), οι διατάξεις των άρθρων 2 και 3 του Ν. 3919/11 (Φ.Ε.Κ 32/02.03.2011 τεύχος Α΄): «Αρχή της επαγγελματικής ελευθερίας, κατάργηση αδικαιολόγητων περιορισμών στην πρόσβαση και άσκηση επαγγελμάτων», εφαρμόζονται για την παραχώρηση, έναντι ανταλλάγματος, του δικαιώματος χρήσης περιπτέρων του Ν. 1044/1971, καθώς και των κυλικείων, καφενείων και κουρείων εντός των κτηρίων του Δημοσίου, των Ο.Τ.Α. και των Ν.Π.Δ.Δ.

Επιπλέον, σύμφωνα με την υποπαρ. ΣΤ.2 του άρθρου πρώτου του Ν. 4093/12, όπως αντικαταστάθηκε από το άρθρο 76 του Ν. 4257/14 (Φ.Ε.Κ 93/14.04.2014 τεύχος Α΄), προβλέπεται

επίσης η παραχώρηση του 30% των θέσεων, οι οποίες προσδιορίζονται κατόπιν δημόσιας κλήρωσης (επί του συνόλου των καθοριζομένων θέσεων στο δήμο), σε άτομα με αναπηρία (ΑμεΑ), πολύτεκνους κ.λπ. Το υπόλοιπο 70% των αδειών παραχωρείται με δημόσια ανοιχτή δημοπρασία.

Σχετικά έγγραφα

02/19 ΑΔΣ Δημοτικής Κοινότητας Ελευθερίου Κορδελιού

19/19 ΑΔΣ Κοινότητας Ευόσμου

Το Δημοτικό Συμβούλιο μετά από διαλογική συζήτηση, όπως είναι καταχωρημένη στο απομαγνητοφωνημένο πρακτικό, αφού άκουσε όσα είπε ο Πρόεδρος είδε και τις σχετικές διατάξεις

### **Αποφασίζει ομόφωνα επί των καταμετρούμενων**

Εγκρίνει τον Κανονισμό λειτουργίας των περιπτέρων του Δήμου Κορδελιού - Ευόσμου.

ως εξής:

#### **Άρθρο 1ο**

#### **Αντικείμενο & σκοπός του Κανονισμού**

Αντικείμενο του παρόντος Κανονισμού είναι η θέσπιση ενός κανονισμού λειτουργίας των περιπτέρων, ο οποίος θα θέσει τις προδιαγραφές και τους κανόνες για τη χρήση των κοινοχρήστων χώρων που δύνανται οι περιπτερούχοι να εκμεταλλευτούν μέσα στα διοικητικά όρια του Δήμου Κορδελιού - Ευόσμου. Ο Κανονισμός αυτός θα δεσμεύει τόσο τις δημοτικές υπηρεσίες όσο και τους δικαιούχους εκμετάλλευσης περιπτέρων και τους μισθωτές τους. Σκοπός του Κανονισμού αυτού είναι:

- Η βελτίωση της αισθητικής εικόνας και της λειτουργικότητας των κοινόχρηστων χώρων του δήμου μας, καθώς και η αναβάθμιση της ποιότητας ζωής των κατοίκων και των επισκεπτών του Δήμου μας.
- Η ασφάλεια και η προστασία της κίνησης των πεζών στους κοινόχρηστους χώρους, συμπεριλαμβανομένων των ατόμων με ειδικές ανάγκες (ΑμεΑ) και των οχημάτων που κινούνται πλησίον αυτών.
- Ο καθορισμός των επιτρεπόμενων διαστάσεων των περιπτέρων και των στοιχείων τους, όπως επίσης και των τετραγωνικών μέτρων παραχώρησης κοινόχρηστου χώρου που το κάθε περίπτερο δικαιούται.
- Ο καθορισμός επιβεβλημένων κυρώσεων στους παραβάτες.
- Ο καθορισμός της διαδικασίας χορήγησης των αδειών εκμετάλλευσης περιπτέρων στους δικαιούχους.

**Άρθρο 2ο****Νομικό Πλαίσιο**

Ο παρών Κανονισμός στηρίζεται στις διατάξεις:

1. του **Ν. 3463/2006, άρθρα 75 και 79, 285** «Κύρωση του Κώδικα Δήμων και Κοινοτήτων».
2. των άρθρων **73, 94 και 95 του Ν. 3852/2010** «Καλλικράτης».
3. των άρθρων **970 και 971 του Αστικού Κώδικα**
4. σχετικές με τον **Οργανισμό Εσωτερικής Υπηρεσίας του Δήμου Κορδελιού- Ευόσμου Νομού Θεσσαλονίκης**, με αρ. αποφ. 35450/08-06-2012 άρθρο 10 παρ. β (1ιβ) «Αρμοδιότητες Τμήματος Ρύθμισης Εμπορικών Δραστηριοτήτων – Απασχόλησης» (**ΦΕΚ 1822/Τεύχος Β΄/8-6-2012**).
5. του **Β.Δ. 24.9/20-10-58**, όπως αντικαταστάθηκε από το **Ν. 1900/90 (ΦΕΚ 125/τ.Α΄/1990) και το Ν. 1828/89 (Φ.Ε.Κ. 2/ τ. Α΄/1989)** «Αναμόρφωση φορολογίας εισοδήματος και άλλες διατάξεις».
6. του **Ν. 1900/1990** «Τροποποίηση και συμπλήρωση διατάξεων του δημοτικού και κοινοτικού κώδικα (**Π.Δ. 323/1989**), δευτεροβάθμιας τοπικής αυτοδιοίκησης (**Ν. 1622/1986**), εσόδων δήμων και κοινοτήτων και άλλες διατάξεις»
7. του **Ν. 2696/99** «Κύρωση Κώδικα Οδικής Κυκλοφορίας», άρθρα 34, 47 και 48, όπως ισχύουν.
8. του **Ν.Δ. 1037/1971**, όπως συμπληρώθηκε με το **Ν. 1892/1990, άρθρο 42, παρ. 1**, τροποποιήθηκε με το **Π.Δ. 327/1992 και το Ν. 2224/1994, άρθρο 46, παρ. 2** «Ρύθμιση θεμάτων εργασίας...και άλλες διατάξεις».
9. του **άρθρου 192 Δ.Κ.Κ.** «Μισθώματα από αστικά ακίνητα» καθώς και το **Π.Δ. 270/1981** «Περί καθορισμού των οργάνων, της διαδικασίας και των όρων διενέργειας δημοπρασιών δι' εκποίησης ή εκμίσθωσης πραγμάτων των δήμων και κοινοτήτων».
10. του **Ν. 2946/2001** «Υπαίθρια διαφήμιση, Συμπολιτείες Δήμων και Κοινοτήτων και άλλες διατάξεις», όπως συμπληρώθηκε με την υπ' αριθμ. **52138/2003 Κ.Υ.Α.** των Υπουργών Εσωτερικών, Δημόσιας Διοίκησης και Αποκέντρωσης – Ανάπτυξης – Περιβάλλοντος, Χωροταξίας και Δημοσίων Έργων- Πολιτισμού, η οποία τροποποιήθηκε με την υπ' αριθμ. **18801/2006 Κ.Υ.Α.** «Τροποποίηση της υπ' αριθμ. 52138/2003 Κ.Υ.Α. Περί καθορισμού όρων, προϋποθέσεων, προδιαγραφών και διαδικασίας τοποθέτησης ειδικά διαμορφωμένων πλαισίων, για την προβολή υπαίθριας διαφήμισης, κατά τις διατάξεις του Ν. 2946/2001».
11. του **άρθρου 20 του Ν.Δ. 1044/71** «Μετατόπισης περιπτέρων», όπως τροποποιήθηκε και ισχύει με το άρθρο 6 παρ.1 του Ν. 3648/08 Φ.Ε.Κ. 38/Α΄/29-02-2008 «Θέματα μετατόπισης ...περιπτέρων»

12. του **N. 3734/09, άρθρο 34, παρ. 2** «Πρώθηση της συμπαραγωγής δύο ή περισσότερων χρήσιμων μορφών ενέργειας...και άλλες διατάξεις».
13. του N. 3919/11 (ΦΕΚ 32/02.03.2011 τεύχος Α'): «Αρχή της επαγγελματικής ελευθερίας, κατάργηση αδικαιολόγητων περιορισμών στην πρόσβαση και άσκηση επαγγελμάτων» και την [ΥΕΑ Φ. 900/13/158602/Σ. 797/05-09-2012](#).
14. της υπ' αριθμ. **Υ1γ/Γ.Π./οικ. 96967/2012** Υγειονομικής Διάταξης, όπως τροποποιήθηκε και ισχύει καθώς και της υπ' αριθμ. **5/21-05-2013 με αριθμ. πρωτ. Υ1γ/ΓΠ/οικ. 45936** εγκυκλίου του Υπουργείου Υγείας «Παρέχονται οδηγίες γιασυνεδριάζει για τις επιχειρήσεις λιανικής διάθεσης τροφίμων (περίπτερα – ψιλικά) της Υ.Δ. με αριθμ. Υ1γ/Γ.Π./οικ.96967/2012».
15. του N. 4067/2012 «**Νέος Οικοδομικός Κανονισμός**» όπως ισχύει, Υ.Α. 3046/304/1989 (Φ.Ε.Κ. 59Δ/1989) «**Κτιριοδομικός Κανονισμός**», Β.Δ. 24-9/20-10-1958 «**Περί κωδικοποίησης εις ενιαίον κείμενον νόμου των ισχυουσών διατάξεων περί προσόδων των Δήμων και Κοινοτήτων**» όπως αντικαταστάθηκε από το άρθρο 3 του N. 1080/1980 και τροποποιήθηκε από τις διατάξεις του άρθρου 54 του N. 1416/1984, του άρθρου 26 του N. 1828/1989 και του άρθρου 16 του N. 3254/2004 καθώς και της υπ' αριθμ. 52907/2009 (Φ.Ε.Κ. 2621/β/2009) απόφασης του **Υ.Π.Ε. Κ.Κ.Α «Ειδικές ρυθμίσεις για την εξυπηρέτηση ατόμων με αναπηρία σε κοινόχρηστους χώρους οικισμών που προορίζονται για την κυκλοφορία πεζών**».
16. του **N. 4093/2012 του άρθρου 1, παρ. ΣΤ, υποπαρ. ΣΤ2** «Ρυθμίσεις για την παραχώρηση δικαιώματος χρήσης των κοινοχρήστων χώρων και κτιρίων των Ο.Τ.Α και των Ν.Π.Δ.Δ. αυτών έναντι ανταλλάγματος», όπως αντικαταστάθηκε από το **N. 4257/2014, άρθρο 76** «Επείγουσες ρυθμίσεις αρμοδιότητας Υπουργείου Εσωτερικών» καθώς και την υπ' αριθμ. **38 με αρ. πρωτ. 23463/06-06-2014 εγκυκλίου του Υπουργείου Εσωτερικών**, η οποία εκδόθηκε κατ' εφαρμογή του N. 4257/2014.
17. του **N. 4254/2014 του άρθρου 1, παρ. ΣΤ, υποπαρ. ΣΤ3** «Μέτρα στήριξης και ανάπτυξης της ελληνικής οικονομίας».
18. της υπ' αριθμ. **227/2015 απόφασης του Δ.Σ. του Δήμου Κορδελιού Ευόσμου** «Περί επανασύστασης της Δημοτικής Αστυνομίας», σύμφωνα με το άρθρο 19 του N. 4325/2015.
19. του υπ' αριθμ. **31946/02-07-2015 εγγράφου της Διεύθυνσης Μελετών και Έργων του Δήμου Κορδελιού – Ευόσμου** σχετικό με τις γενικές αρχές τοποθέτησης περιπτέρων καθώς και τον τύπο, τις διαστάσεις και τις ειδικές κατασκευές αυτών.
20. του υπ' αριθμ. **35095/21-07-2015 εγγράφου της Διεύθυνσης Οικονομικών Υπηρεσιών** σχετικό με την διαδικασία χορήγησης άδειας κατάληψης κοινοχρήστου χώρου καθώς και την παραχώρηση θέσεων περιπτέρου κατόπιν δημοπρασίας.

21. του υπ' αριθμ. **4066/28-01-2016** εγγράφου της **Διεύθυνσης Μελετών και Έργων του Δήμου Κορδελιού – Ευόσμου** σχετικό με τα περιγράμματα τοποθέτησης στοιχείων και τέντας περιπττέρου.
22. το άρθρου **76** του **Ν. 4257/2014 «Θέματα Οργάνωσης και Λειτουργίας Ο.Τ.Α.»**

### **Άρθρο 3ο**

#### **Χρήσιμες έννοιες (ορισμοί)**

- 1. Κοινόχρηστοι χώροι ή πράγματα** είναι οι χώροι και τα πράγματα τα οποία, σύμφωνα με το νόμο ή τη βούληση του ιδιοκτήτη τους, προορίζονται για κοινή χρήση. Τα κοινόχρηστα αποτελούν πράγματα εκτός συναλλαγής, σύμφωνα με τις διατάξεις του άρθρου 970 του Αστικού Κώδικα, ενώ «σε κοινόχρηστα πράγματα μπορούν να αποκτηθούν με παραχώρηση της αρμόδιας αρχής, κατά τους όρους του νόμου, ιδιαίτερα ιδιωτικά δικαιώματα, εφόσον με αυτά εξυπηρετείται ή δεν αναιρείται η κοινή χρήση».
- 2. Τέλος** είναι η χρηματική παροχή που καταβάλλεται από τους υπόχρεους έναντι ειδικού ανταλλάγματος (αντιπαροχής), το οποίο συνίσταται στη χρησιμοποίηση ορισμένου δημοτικού έργου ή υπηρεσίας ή χώρου. Πρόκειται για τέλος ανταποδοτικού χαρακτήρα, με την έννοια ότι είναι ανάλογο του οφέλους που ο φορολογούμενος αποκομίζει από τη χρήση του παραχωρούμενου χώρου.
- 3. Άδειες χρήσης κοινόχρηστου χώρου** είναι ατομικές διοικητικές πράξεις, οι οποίες υπόκεινται σε ανάκληση κατά τις γενικές αρχές του διοικητικού δικαίου και του Κώδικα Διοικητικής Διαδικασίας και κατά τις ειδικές διατάξεις του άρθρου 3 του Ν. 1080/1984 όπως ισχύει σήμερα.
- 4. Αυθαίρετη χρήση** θεωρείται η χρήση του κοινόχρηστου χώρου χωρίς την άδεια του Δημάρχου. Αυθαίρετη, επίσης, θεωρείται η χρήση του κοινόχρηστου χώρου κατά παράβαση των όρων της χορηγηθείσας άδειας, είτε αυτή αφορά το είδος της χρήσης είτε τη θέση ή έκταση του παραχωρούμενου χώρου ή τη διάρκεια της άδειας.
- 5. Ανάκληση άδειας** είναι η διοικητική πράξη κύρωσης, με την οποία αίρεται η ισχύς μιας άλλης ατομικής διοικητικής πράξης, όταν διαπιστώνονται ανακριβή στοιχεία ή έκδοση, η οποία αντίκειται στις ισχύουσες διατάξεις. Η ανάκληση άδειας αποσκοπεί κυρίως στη συμμόρφωση του υπόχρεου προς τις ρυθμίσεις του νόμου και του παρόντος Κανονισμού.

### **Άρθρο 4**

#### **Αρμοδιότητες**

Μόνο ο Δήμος Κορδελιού-Ευόσμου έχει δικαίωμα και αρμοδιότητα να παραχωρεί τους κοινόχρηστους χώρους που ανήκουν σ' αυτόν ή έχουν παραχωρηθεί για εκμετάλλευση περιπττέρου.



α. Η Δ/ση Τοπικής Οικονομικής Ανάπτυξης και, πιο συγκεκριμένα, το Τμήμα Ρύθμισης Εμπορικών Δραστηριοτήτων και Απασχόλησης είναι αρμόδιο για τη «χωροθέτηση» νέων θέσεων και την αναλογία παραχώρησης περιπτέρων (70% – 30%) που αφορά τόσο σε νέες όσο και σε αυτές που έχουν κενωθεί για οποιονδήποτε λόγο, εισηγείται θέματα που άπτονται των περιπτέρων καθώς επίσης και τη χορήγηση και την ανάκληση αδειών με απόφαση Δημάρχου.

β. Η Δ/ση Οικονομικών Υπηρεσιών, δια των οικείων με το τμήμα Προσόδων, είναι αρμόδια για τη χορήγηση των αδειών χρήσης του κοινόχρηστου χώρου που καταλαμβάνουν όλα τα περίπτερα και σχετίζεται με την επιβολή και την είσπραξη των αντίστοιχων μισθωμάτων, του τέλους κουβουκλίου, των τελών χρήσης κοινόχρηστου χώρου και των προστίμων, σύμφωνα με την κείμενη νομοθεσία.

γ. Η Διεύθυνση Μελετών και Έργων του Δήμου Κορδελιού-Εύοσμου, που είναι αρμόδια για τον έλεγχο, τη γνωμοδότηση και τη σύνταξη του σχετικού τοπογραφικού διαγράμματος (στο οποίο απεικονίζονται το περίπτερο, ο περιβάλλον χώρος και ο ευρύτερος κοινόχρηστος χώρος), για την κατασκευή νέων περιπτέρων.

δ. Η Διεύθυνση Δημοτικής Αστυνομίας του Δήμου επανασυστάθηκε με την υπ' αριθ. 227/2015 απόφαση του Δ.Σ. του Δήμου Κορδελιού-Εύοσμου, σύμφωνα με την κείμενη νομοθεσία (άρθρο 19 του Ν. 4325/2015 « Εκδημοκρατισμός της Διοίκησης – Καταπολέμηση Γραφειοκρατίας και Ηλεκτρονική Διακυβέρνηση Αποκατάσταση αδικιών και άλλες διατάξεις», Φ.Ε.Κ. Α' 47), θα ασκεί τις αρμοδιότητες που είχαν μεταβιβαστεί στην Ελληνική Αστυνομία, κατ' εφαρμογή τής παρ. 4 του άρθρου. 4 του Ν. 4172/2013 (Α' 167), σύμφωνα με τους Οργανισμούς Εσωτερικής Υπηρεσίας τους. Υπενθυμίζεται ότι στις παρ. 1 και 4 του άρθρου 1. στο Ν. 3731/2008 «Αναδιοργάνωση της Δημοτικής Αστυνομίας και ρυθμίσεις λοιπών θεμάτων αρμοδιότητας Υπουργείου Εσωτερικών» περιγράφονται οι αρμοδιότητες της Δημοτικής Αστυνομίας καθώς και ο τρόπος άσκησης αυτών.

### **Άρθρο 5ο**

#### **Γενικές αρχές τοποθέτησης περιπτέρων**

1. Στα πεζοδρόμια που υπάρχουν τοποθετημένα περίπτερα ή που θα παραχωρηθούν για τοποθέτηση περιπτέρου θα εξασφαλίζεται ελεύθερος χώρος για την κίνηση των πεζών πλάτους τουλάχιστον **1,50** μ. και ύψους όδευσης **2,20** μ., απολύτως ελεύθερος από οποιοδήποτε εμπόδιο (άρθρο 2, ΥΑ 52907/2009 ΦΕΚ 2621Β). Η ζώνη αυτή θα ισχύει σε όλο το μήκος της εμπρόσθιας πλευράς του περιπτέρου.
2. Δεν επιτρέπεται να εμποδίζεται η ανάδειξη, η προβολή μνημείων της πόλης ή σημείων με εξαιρετική σημασία.

3. Δεν επιτρέπεται καμία μόνιμη κατασκευή στον παραχωρούμενο κοινόχρηστο χώρο (υποστυλώματα, δάπεδα, καθίσματα, ζαρντινιέρες κ.τ.λ.) πέριξ του περιπτέρου, πέραν των προβλεπόμενων στον παρόντα κανονισμό.

4. Η διάταξη των λειτουργικών στοιχείων επί του παραχωρούμενου κοινόχρηστου χώρου θα είναι τέτοια, ώστε να μη δημιουργούνται προβλήματα στην κίνηση των πεζών.

Η συνολική παρέμβαση θα τυγχάνει πριν από την έκδοση της άδειας, της έγκρισης των υπηρεσιών του Δήμου κατόπιν υποβολής σχεδίων, όπου θα εμφανίζεται ο υπό κατάληψη χώρος με τα λειτουργικά του στοιχεία. Οποιαδήποτε μεταβολή της διάταξης των λειτουργικών στοιχείων απαιτεί την έγκριση των υπηρεσιών και την ανανέωση της χορηγηθείσας άδειας.

5. Δεν επιτρέπεται η τοποθέτηση στον κοινόχρηστο χώρο μεγαφωνικών εγκαταστάσεων, διαφημιστικών στοιχείων καθώς και τηλεοράσεων.

Εξαίρεση αποτελούν οι διαφημίσεις που προβλέπονται βάσει της ΚΥΑ 52138/03 (Ν. 2946/2001 «Περί Υπαίθριας Διαφήμισης»).

6. Επιτρέπεται η τοποθέτηση διαφανών ανεμοφρακτών (νάιλον) μόνο κατά τις ημέρες που υπάρχει βροχόπτωση ή χαμηλή θερμοκρασία (<12-14οC) για την προστασία των εμπορευμάτων και του συνόλου των περιπτέρων και εφόσον δεν παρεμποδίζεται η ελεύθερη διάβαση πεζών, όπως περιγράφεται στην παρ. 1 του παρόντος άρθρου.

7. Είναι δυνατή η εγκατάσταση σε περίπτερα φωτοβολταϊκών συστημάτων, κατάλληλου μεγέθους, αποκλειστικά για την κάλυψη των ιδίων ενεργειακών τους αναγκών. Στην περίπτωση αυτή, ο τύπος και οι διαστάσεις των περιπτέρων, οι κατασκευαστικές επεμβάσεις για την αύξηση των διαστάσεων υφιστάμενων περιπτέρων, οι τεχνικές προδιαγραφές, τα κριτήρια και κάθε αναγκαία λεπτομέρεια και του συνοδευτικού εξοπλισμού εντός του περιπτέρου, καθώς και η σχετική σήμανση ως «ηλιακό περίπτερο», καθορίζονται με κοινή απόφαση των Υπουργών Ανάπτυξης, Εσωτερικών και Περιβάλλοντος, Χωροταξίας και Δημοσίων Έργων. (σύμφωνα με το ΦΕΚ 583/Β'/14-04-2011 όπως τροποποιήθηκε με την υπ' αριθμ. 52911/12 Υ.Α. (ΦΕΚ 14/Β'/11-01-2012)).

8. Η καθαριότητα του κοινόχρηστου χώρου είναι ευθύνη του υπευθύνου του περιπτέρου.

## Άρθρο 6ο

### Τύπος και διαστάσεις περιπτέρου

1. **Ο τύπος και οι διαστάσεις** του σώματος των περιπτέρων καθορίζονται όπως παρακάτω:

α. Οι μέγιστες διαστάσεις των περιπτέρων είναι **2,20 μ. X 1,70 μ.**

Οι διαστάσεις αυτές συνεχίζονται από τη βάση του περιπτέρου μέχρι τη βάση της στέγης και για κάθε οριζόντια τομή αυτού.

β. Το μέγιστο ύψος του περιπτέρου δύναται να φθάνει τα **2,65 μ.** ως εξής:

- Ύψος βάσης περιπτέρου (από μπετόν) έως **0,15 μ.**

- Ύψος από τη βάση μέχρι τις θυρίδες **0,90 μ.**

- Ύψος από τη βάση των θυρίδων μέχρι τη στέγη **1,40 μ.**

- Ύψος κωνικής στέγης **0,20 μ.**

**γ.** Το συνολικό ύψος από τη στάθμη του πεζοδρομίου **2,65 μ.**

Κατά συνέπεια, οι επιτρεπόμενες διαστάσεις του κουβουκλίου του περιπτέρου στη βάση του θα είναι **2,20 μ. X 1,70 μ. = 3,74 τετραγωνικά μέτρα.**

Οποιαδήποτε όμως παραπάνω διάσταση του σώματος του περιπτέρου θα λογίζεται ως αυθαίρετη χρήση κοινόχρηστου χώρου και κατασκευή.

**2. Ράφια:** Ράφια τα οποία εξέχουν πέραν των διαστάσεων που καθορίστηκαν (**1,70 μ. X 1,50 μ.**) απαγορεύονται απολύτως.

**3. Τέντες:** Επιτρέπεται η τοποθέτηση κινητού προστεγάσματος (τέντας) με στήριξη μόνο επάνω στα περίπτερα, χωρίς κατακόρυφα στηρίγματα, εκ των οποίων το κάθε στήριγμα δύναται να προεξέχει το μέγιστο κατά **1,50 μ.** σε οριζόντια προβολή από αυτό και **0,50 μ.** εσώτερα του άκρου του πεζοδρομίου.

**4. Θυρίδες:** Στις εμπρόσθιες και πλάγιες παριές κάθε περιπτέρου κατασκευάζονται τρεις (3) συνολικά θυρίδες για τις συναλλαγές με το κοινό, πίσω δε από την πλευρά της οδού κατασκευάζεται η θύρα του περιπτέρου.

**5. Διαφήμιση:** Επιτρέπεται η τοποθέτηση φωτεινών διαφημίσεων όπως αυτές προβλέπονται από την Κ.Υ.Α. 52138/03 όπως τροποποιήθηκε από την Κ.Υ.Α 18801/2006 και το Ν. 2946/2001, «Περί υπαίθριας διαφήμισης».

**6. Ρολά για ασφάλεια:** Το περίπτερο προστατεύεται με ρολά κατασκευαζόμενα εντός των καθοριζόμενων, δια του παρόντος κανονισμού, διαστάσεων.

**7. Υλικό κατασκευής:** Σε κάθε περίπτωση αναφορικά με το υλικό κατασκευής, όταν αυτό προκύπτει, θα πρέπει να εξετάζεται διαφορετικά από την υπηρεσία, έτσι ώστε να εναρμονίζεται η κατασκευή πλήρως με το περιβάλλον. Όλες οι κατασκευές οφείλουν να είναι λυόμενες, ενώ απαγορεύεται ρητά η κατασκευή εκ σκυροδέματος και οπτοπλινθοδομής, εξαιρουμένης τυχόν κατασκευής βάσης.

**8.** Η κατασκευή οποιουδήποτε άλλου τύπου περιπτέρου απαγορεύεται.

## Άρθρο 7ο

### Μέγιστο όριο παραχώρησης κοινόχρηστου χώρου

**1.** Στα περίπτερα δύναται να παραχωρηθεί επιπλέον χώρος (κοινόχρηστος), πέραν αυτού που καταλαμβάνει το σώμα του περιπτέρου, ο οποίος θα προορίζεται για την τοποθέτηση ψυγείων πώλησης παγωτών, αναψυκτικών, καθώς και για σταντ πώλησης εντύπων. Ο χώρος αυτός εφάπτεται της έκτασης που καταλαμβάνει το σώμα του περιπτέρου. Οι διάδρομοι που πιθανόν δημιουργούνται ενδιάμεσα και χρησιμοποιούνται για την εξυπηρέτηση των πελατών του περιπτέρου λογίζονται ως χρήση και κατάληψη κοινόχρηστου χώρου.

**2.** Ο μέγιστος παραχωρούμενος κοινόχρηστος χώρος είναι 10,00 τ.μ. για κάθε περίπτερο με την προϋπόθεση ότι: α) δεν παρακωλύεται η ομαλή διέλευση πεζών, β) εφαρμόζονται όλες οι αναφερόμενες

στον παρόντα κανονισμό διατάξεις, και γ) καταβάλλεται γι' αυτόν κατά το αναλογούν το τέλος κατάληψης κοινοχρήστου χώρου περιπτέρων.

3. Η τοποθέτηση παιχνιδιών ή παιχνιδομηχανών σε πλατείες πεζοδρόμια (μέχρι δύο), θα εξετάζεται κατά περίπτωση και θα εκδίδεται άδεια από τη Διεύθυνση Οικονομικών Υπηρεσιών του Δήμου η οποία λαμβάνει υπ' όψη της τη γνώμη της Δ/σης της Δημοτικής Αστυνομίας ή της Δ/σης Μελετών και Έργων, υπό την προϋπόθεση ότι δε θα παραβιάζεται η λειτουργικότητά του και η αισθητική του κοινόχρηστου χώρου.

4. Η χρήση του παραχωρηθέντος κοινόχρηστου χώρου προϋποθέτει την έκδοση άδειας ετήσιας διάρκειας, από το Τμήμα Προσόδων της Δ/σης Οικονομικών Υπηρεσιών του Δήμου. Για τη χορήγηση άδειας κατάληψης κοινόχρηστου χώρου ο ενδιαφερόμενος υποβάλλει αίτηση με τα κάτωθι δικαιολογητικά:

α) Αντίγραφο της άδειας ίδρυσης και λειτουργίας

β) Τοπογραφικό διάγραμμα κάτοψης, στο οποίο θα απεικονίζεται ευκρινώς το κουβούκλιο του περιπτέρου καθώς και ο περιβάλλον χώρος.

γ) Αντίγραφο μισθωτηρίου συμβολαίου.

δ) Αντίγραφο της αστυνομικής ταυτότητας.

ε) Αντίγραφο της έναρξης επιτηδεύματος στην εφορία.

στ) Βεβαίωση μη οφειλής από την Ταμειακή Υπηρεσία του Δήμου Κορδελιού - Ευόσμου.

Για την ανανέωση της άδειας κοινόχρηστου χώρου, εκτός από την αίτηση είναι απαραίτητα τα εξής δικαιολογητικά:

α) Βεβαίωση μη οφειλής από την Ταμειακή Υπηρεσία του Δήμου Κορδελιού - Ευόσμου.

β) Υπεύθυνη δήλωση του Ν. 1599/86, περί μη μεταβολής των όρων της αρχικής άδειας κατάληψης κοινόχρηστου χώρου (διάταξη αντικειμένων, έκταση, θέση, κτλ).

Η αίτηση για τη χορήγηση της άδειας αυτής θα πρέπει να γίνεται στο τέλος του τρέχοντος έτους για το επόμενο έτος ή στις αρχές του νέου έτους. Ο παραχωρούμενος κοινόχρηστος χώρος θα οριοθετείται – διαγραμμαρίζεται με κίτρινη γραμμή, με μέριμνα της Δ/σης Μελετών και Έργων του Δήμου, ώστε να καθίσταται ευχερής η διενέργεια των σχετικών ελέγχων.

### Άρθρο 8ο

**Μέγιστος αριθμός ψυγείων και σταντ ανά περίπτερο και επιτρεπόμενη διάταξή τους στον παραχωρούμενο κοινόχρηστο χώρο**

1. Ο μέγιστος αριθμός των ψυγείων που θα τοποθετούνται έξω από τα περίπτερα και η διάταξή τους καθορίζονται ως εξής:

α. Ένα (1) ψυγείο αναψυκτικών μέγιστων διαστάσεων **1,35 μ. X 0,60 μ.**, ήτοι κατάληψη παραχωρούμενου κοινόχρηστου χώρου **0,81 τ.μ.**, ένα (1) ψυγείο αναψυκτικών, διαστάσεων **0,70 μ. X 0,60 μ.**, ήτοι κατάληψη παραχωρούμενου κοινόχρηστου χώρου **0,42 τ.μ.**

β. ή εναλλακτικά τρία (3) ψυγεία με μέγιστες διαστάσεις έκαστου ψυγείου **0,70 μ. X 0,60 μ.**, δηλαδή συνολική κατάληψη για την τοποθέτηση ψυγείων αναψυκτικών **1,23 (για δύο) - 1,26 τ.μ. (για τρία)** και

γ. Ένα ψυγείο παγωτών μέγιστων διαστάσεων **1,35 μ. X 0,60 μ.**, ήτοι κατάληψη παραχωρούμενου κοινόχρηστου χώρου **0,81 τ.μ.**

2. Επίσης, δίδεται η δυνατότητα τοποθέτησης ενός σταντ πώλησης εντύπων, διαστάσεων **1,00 μ. X 0,30 μ.**, ήτοι κατάληψη **0,30 τ.μ.**

3. Η συνολική κατάληψη των ψυγείων αναψυκτικών, παγωτών και σταντ πώλησης εντύπων είναι **2,34 έως 2,37 τ.μ.**

Ο υπόλοιπος αδιάθετος χώρος προορίζεται για τη δημιουργία διαδρόμων για την εξυπηρέτηση των πελατών του περιπτέρου. Η τοποθέτηση των στοιχείων (ψυγείων και σταντ) στον παραχωρούμενο κοινόχρηστο χώρο πρέπει να γίνεται με τέτοιο τρόπο, ώστε να διασφαλίζεται η μέγιστη δυνατή χρησιμότητά του.

**Στο τέλος του παρόντος κανονισμού - ΠΑΡΑΡΤΗΜΑ 1 - παρατίθενται υποδείγματα για τον τρόπο τοποθέτησης των στοιχείων του περιπτέρου στους παραχωρούμενους κοινόχρηστους χώρους.**

Για περίπτερα που βρίσκονται μπροστά από τις προσόψεις καταστημάτων ή γενικότερα εμποδίζουν με τη διάταξη των ψυγείων τους τη θέα προς τους υπόλοιπους κοινόχρηστους χώρους, η διάταξη των ψυγείων θα είναι τέτοια, ώστε το μέγιστο πλάτος τους να μην θα υπερβαίνει τα **3,30 μ.**, που σημαίνει πως δύναται να τοποθετηθούν:

- Ένα (1) ψυγείο αναψυκτικών, μέγιστων διαστάσεων **1,35 μ. X 0,60 μ.**, ήτοι κατάληψη παραχωρούμενου κοινόχρηστου χώρου **0,81 τ.μ.**, ή εναλλακτικά δύο (2) ψυγεία με μέγιστες διαστάσεις έκαστο ψυγείο **0,70 μ. X 0,60 μ.**, δηλ. συνολική κατάληψη για την τοποθέτηση ψυγείων αναψυκτικών **0,81- 0,84 τ.μ.** και

- Ένα (1) ψυγείο παγωτών, μέγιστων διαστάσεων **1,35 μ. X 0,60 μ.**, ήτοι κατάληψη παραχωρούμενου κοινόχρηστου χώρου **0,81 τ.μ.**, εφαπτόμενο στο σώμα του περιπτέρου.

- Επίσης, δίνεται η δυνατότητα τοποθέτησης ενός σταντ πώλησης εντύπων, διαστάσεων **1,00 μ. X 0,30 μ.**, ήτοι κατάληψη **0,30 τ.μ.**

Αυτό σημαίνει πως η συνολική χρήση (κατάληψη) των ψυγείων αναψυκτικών, παγωτών και σταντ πώλησης εντύπων θα είναι **1,92-1,95 τ.μ.**, ενώ ο μέγιστος παραχωρούμενος χώρος γι' αυτές τις περιπτώσεις θα είναι **3,18 τ.μ.** Κατά συνέπεια, ο υπόλοιπος αδιάθετος χώρος (**1,23-1,26 τ.μ.**) θα

προορίζεται για τη δημιουργία διαδρόμων για την εξυπηρέτηση των πελατών του περιπτέρου και θα λογίζεται ως χρήση παραχωρούμενου κοινόχρηστου.

### **Άρθρο 9ο** **Υπαίθρια διαφήμιση**

Σύμφωνα με τον Ν. 2946 /2001 «Υπαίθρια Διαφήμιση, Συμπολιτείες Δήμων και Κοινοτήτων και άλλες Διατάξεις», όπως καθορίσθηκε από την υπ' αριθμ. 52138/2003 Κ.Υ.Α. των Υπουργών Εσωτερικών Δημόσιας Διοίκησης και Αποκέντρωσης – Ανάπτυξης – Περιβάλλοντος, Χωροταξίας και Δημοσίων Έργων, η οποία τροποποιήθηκε με την υπ' αριθμ. Κ.Υ.Α.18801/2006, στα περίπτερα επιτρέπεται:

1. Η τοποθέτηση διαφημίσεων φωτεινών ή μη, σε πλαίσιο ύψους **0,40 μ.** Από τη βάση της στέγης του περιπτέρου, το πλαίσιο αυτό δεν δύναται να προεξέχει πέραν των επιτρεπόμενων διαστάσεων της βάσης του περιπτέρου.
2. Επί των κινητών προστεγασμάτων (τεντών/σκιάστρων) χρώματος μπεζ ή λευκού, των περιπτέρων, η εκτύπωση διαφημιστικού μηνύματος, μέγιστης νοητής διάστασης 0,75 μ. (κατακόρυφη διάσταση) επί **1,80 μ.** (οριζόντια διάσταση), το οποίο πρέπει να είναι ιδίου περιεχομένου ή σε απόλυτη συνάφεια με αυτό που προβάλλεται στο πλαίσιο του πρώτου εδαφίου της παρούσας παραγράφου. Η διαφήμιση επί του προστεγάσματος επιτρέπεται να είναι φωτιζόμενη και να προβάλλεται επί των τεσσάρων πλευρών αυτού.
3. Πριν από την τοποθέτηση της διαφήμισης πρέπει να καταβάλλεται το οριζόμενο τέλος βάσει της εκάστοτε απόφασης του Δημοτικού Συμβουλίου περί τελών διαφήμισης.

### **Άρθρο 10ο** **Πωλούμενα είδη**

Σύμφωνα με την ισχύουσα Νομοθεσία, η άδεια πώλησης ειδών τροφίμων και ποτών στα περίπτερα χορηγείται από τις αρμόδιες κατά τόπους Δ/σεις Υγείας των Περιφερειακών Ενοτήτων και υπάγονται στις διατάξεις της **Υ.Δ. με αριθμ. Υ1γ/Γ.Π/οικ 96967 (ΦΕΚ 2718/τ.Β/δ-10-2012) «Υγειονομικοί όροι και προϋποθέσεις λειτουργίας επιχειρήσεων τροφίμων και ποτών και άλλες Διατάξεις»**. Στην ανωτέρω άδεια θα πρέπει να αναγράφονται τα προς πώληση τυποποιημένα τρόφιμα και ποτά, σύμφωνα με το άρθρο 6 του Ν. 1043/1980 και το Π.Δ. 412/1973. Επισημαίνουμε ότι, λόγω της ιδιαιτερότητας λειτουργίας των συγκεκριμένων επιχειρήσεων (καιρικές συνθήκες, χωροθέτηση, κατασκευή, απουσία αποθηκευτικού χώρου κ.λπ.) αυτές μπορούν να διαθέτουν ορισμένα από τα τυποποιημένα τρόφιμα και ποτά που προβλέπονται στην κατηγορία “Λιανικό & Χονδρικό Εμπόριο”.

Ενδεικτικά αναφέρουμε την πώληση προϊόντων σοκολατοποιίας, καραμελοποιίας, μπισκοτοποιίας, εγκυτιωμένα αναψυκτικά, μπύρες, νερά, χυμούς, γαλακτοκομικά (πλην τυροκομικών), τυποποιημένα ζελέ, τυποποιημένα σάντουιτς, παγωτά κ.ά., σύμφωνα με την άδεια πώλησης που χορηγείται από τις κατά τα τόπους Υγειονομικές Υπηρεσίες. Επίσης, μπορεί να επιτραπεί, μετά από απόφαση του Περιφερειάρχη, και η πώληση τοπικών παραδοσιακών προϊόντων.

Για την πώληση ειδών τροφίμων και ποτών απαιτείται η άδεια που υπάγεται στην υπ' αριθμ. 5/21-05-2013 εγκύκλιο του Υπουργείου Υγείας. Τα περίπτερα που έχουν άδεια πώλησης τροφίμων και ποτών, με βάση τη νέα υγειονομική διάταξη, υποχρεούνται να τηρούν αρχεία τεκμηρίωσης των διαδικασιών.

- Αρχείο προσωπικού
- Αρχείο νερού
- Αρχείο καθαρισμού και απολύμανσης
- Αρχείο απεντόμωσης–μυοκτονίας
- Αρχείο θερμοκρασιών
- Αρχείο προμηθευτών

### **Άρθρο 11ο**

#### **Καθορισμός θέσεων περιπτέρων για εγκατάσταση και εκμετάλλευση**

Με το άρθρο 94 παρ. 6 του Ν.3852/2010 τα σχετικά με την εκμετάλλευση των περιπτέρων περιέχονται στην αρμοδιότητα των Δήμων.

Με την υποπαρ. ΣΤ.2. του άρθρου πρώτου του Ν.4093/12 (ΦΕΚ 222/12.11.2012 τεύχος Α'), όπως αντικαταστάθηκε από το άρθρο 76 του Ν. 4257/14 (ΦΕΚ 93/14.04.2014 τεύχος Α'), ορίζονται τα εξής:

1. Με απόφαση του δημοτικού συμβουλίου καθορίζονται οι θέσεις των περιπτέρων και αποτυπώνονται σε σχετικά τοπογραφικά διαγράμματα αρμόζουσας κλίμακας, στα οποία απεικονίζονται ευκρινώς και με βάση την τέχνη και την επιστήμη, το κουβούκλιο του περιπτέρου, ο περιβάλλον χώρος του και ο ευρύτερος κοινόχρηστος, περιβάλλον χώρος. Η ανωτέρω απόφαση εκδίδεται μετά από γνώμη της οικείας δημοτικής ή τοπικής κοινότητας και εισήγηση της Επιτροπής Ποιότητας Ζωής, όπου αυτή υφίσταται. Με όμοια απόφαση, επιτρέπεται η μετατόπιση περιπτέρου, σύμφωνα με τις διατάξεις του άρθρου 20 του ν.δ. 1044/1971. Για την έκδοση της ανωτέρω απόφασης απαιτείται γνώμη της οικείας αστυνομικής αρχής, η οποία εξετάζει την καταλληλότητα του χώρου από πλευράς ασφάλειας της κυκλοφορίας πεζών και των οχημάτων, μη επιτρεπόμενου του καθορισμού θέσεων περιπτέρων σε

περίπτωση αρνητικής γνώμης. Η γνώμη παρέχεται εντός προθεσμίας είκοσι (20) ημερών από την ημερομηνία παραλαβής του ερωτήματος του δήμου και παρεχόμενης άπρακτης αυτής, τεκμαίρεται η θετική γνώμη αυτής ως προς την καταλληλότητα του χώρου από πλευράς ασφάλειας. Για τον καθορισμό των θέσεων περιπτέρων λαμβάνονται υπόψη οι εκάστοτε ισχύουσες διατάξεις που αφορούν στην προστασία του φυσικού, πολιτιστικού και αρχιτεκτονικού περιβάλλοντος, των δασικών περιοχών, των αρχαιολογικών και ιστορικών τόπων, της δημόσιας κυκλοφορίας, την αισθητική και λειτουργική φυσιογνωμία του αστικού περιβάλλοντος, καθώς και την εν γένει προστασία της κοινής χρήσης. Με τοπικές κανονιστικές αποφάσεις, καθορίζονται οι προδιαγραφές κατασκευής και τοποθέτησης των κουβουκλίων, ανάλογα με τις τοπικές ιδιαιτερότητες.

2. Η Δ/ση Μελετών και Έργων αποτυπώνει τα περίπτερα σε σχετικά τοπογραφικά διαγράμματα αρμόζουσας κλίμακας, στα οποία απεικονίζονται ευκρινώς και με βάση την τέχνη και την επιστήμη: το κουβούκλιο του περιπτέρου, ο περιβάλλων χώρος του και ο ευρύτερος κοινόχρηστος περιβάλλον χώρος. Οι υφιστάμενες θέσεις περιπτέρων δεν υπόκεινται στον ανωτέρω καθορισμό.

3. Η εμπορική αξία του περιπτέρου σχετίζεται με τη θέση του και προκύπτει μετά από την πλειοδοτική δημόσια δημοπρασία που διενεργείται από το Δήμο.

4. Η καταβολή των τελών χρήσης κοινόχρηστου χώρου που τα περίπτερα καταλαμβάνουν καθορίζεται από το Δημοτικό Συμβούλιο, μετά από εισήγηση της Οικονομικής Επιτροπής. Οι μισθωτές (όπου υφίσταται ιδιωτικό συμφωνητικό) ή οι δικαιούχοι που κατ' ιδίαν εκμεταλλεύονται τα περίπτερα, υπόκεινται σε υποχρέωση ετήσιας καταβολής τέλους κοινόχρηστου χώρου. Επίσης από 1.1.2014 οι δικαιούχοι υπόκεινται σε υποχρέωση καταβολής τέλους για τον κοινόχρηστο χώρο που καταλαμβάνει η κατασκευή του περιπτέρου, σύμφωνα με τις διατάξεις του άρθρου 13 του από 20.10.1958 βασιλικού διατάγματος.

5. Οι εκδοθείσες υφιστάμενες άδειες περιπτέρων ή οι μεταβιβαζόμενες λόγω κληρονομικότητας, πριν από τον Ν. 4093/12 θα ισχύουν μέχρι την περίπτωση θανάτου του δικαιούχου ή είτε λόγω παραίτησης αυτού από το δικαίωμα εκμετάλλευσης του περιπτέρου.

### **Άρθρο 12ο**

#### **Παραχώρηση θέσεων λειτουργίας περιπτέρων**

Οι άδειες εκμετάλλευσης περιπτέρων χορηγούνται από τους Δήμους, σύμφωνα με την υποπαρ. ΣΤ.2 της παρ. ΣΤ του άρθρου 1 του Ν. 4093/2012, όπως αντικαταστάθηκε με το άρθρο 76 του Ν. 4257/2014:

1. Το 30% των θέσεων περιπτέρων χορηγείται σε άτομα με ειδικές ανάγκες (ΑμεΑ), πολύτεκνους και σε όσους μόνιμους αξιωματικούς, ανθυπασπιστές και υπαξιωματικούς, δόκιμους, εφέδρους αξιωματικούς και οπλίτες θητείας συμμετείχαν με οποιονδήποτε τρόπο στα πολεμικά γεγονότα της χρονικής περιόδου από την 20ή Ιουλίου έως την 20ή Αυγούστου 1974 στην Κύπρο, καθώς και στα γεγονότα που έλαβαν χώρα το 1964 στην Τυληρία και τη Λευκωσία και το 1967 στην Κοφινού και τους Αγίους Θεοδώρους της Κύπρου, με βάση εισοδηματικά κριτήρια και εφόσον



πληρούνται οι προϋποθέσεις του άρθρου 285 του Ν. 3463/2006 περί μη ύπαρξης οφειλών. Η παραχώρηση του περιπτέρου γίνεται με δημόσια κλήρωση, στην οποία μπορούν να παρίστανται εκπρόσωποι των Ενώσεών τους.

2. Το δικαίωμα χρήσης του 70% των θέσεων παραχωρείται αποκλειστικά κατόπιν δημοπρασίας μετά από το χαρακτηρισμό του περιπτέρου ως ΚΕΝΩΘΕΝΤΟΣ, σύμφωνα με τις εκάστοτε ισχύουσες διατάξεις περί δημοπρασιών προς εκμίσθωση δημοτικών ακινήτων (άρθρο 192 του Ν. 3463/2006 και Π.Δ. 270/81). Επισημαίνεται ότι στο ποσοστό του 70% των θέσεων που παραχωρούνται με δημοπρασία περιλαμβάνονται και τυχόν νέες θέσεις περιπτέρων και όχι μόνο θέσεις κενωθέντων (ήδη υπαρχόντων) περιπτέρων.

Ορίζονται ρητά: η υποχρέωση κατάθεσης εγγύησης αποκλειστικά για την τήρηση των διατάξεων περί χωροθέτησης του περιπτέρου, η απαγόρευση περαιτέρω παραχώρησης του δικαιώματος σε τρίτους, καθώς και η εφαρμογή των διατάξεων του αρ. 3 του ν.1080/80, σε περίπτωση παραχώρησης χώρου, πέραν αυτού που καταλαμβάνει η θέση του περιπτέρου . Η παραχώρηση θέσης εκμετάλλευσης περιπτέρου, σε κάθε περίπτωση, γίνεται με συμφωνητικό, το οποίο υπογράφεται από τον Δήμαρχο και τον αναδειχθέντα από την κλήρωση ΑμεΑ, πολύτεκνο, στρατιωτικό των κατηγοριών της πρώτης παραγράφου του ίδιου άρθρου ή από τον πλειοδοτήσαντα ενδιαφερόμενο. Η διάρκεια της παραχώρησης δεν μπορεί να υπερβαίνει τα δέκα (10) έτη. Μετά τη λήξη της δεκαετίας η θέση του περιπτέρου περιέρχεται και πάλι στο Δήμο για περαιτέρω παραχώρηση.

Στο συμφωνητικό αναγράφονται υποχρεωτικά:

1. Το ονοματεπώνυμο και η ιδιότητα του εκπροσώπου του Δήμου
2. Το ονοματεπώνυμο, η διεύθυνση κατοικίας, ο αριθμός ταυτότητας και το Α.Φ.Μ. του παραχωρησιούχου
3. Η διάρκεια της παραχώρησης.
4. Οι όροι της παραχώρησης.
5. Οι υποχρεώσεις του ενδιαφερομένου
6. Οι λόγοι και οι περιπτώσεις ανάκλησης του μισθώματος.
7. Το ύψος του μισθώματος και της καταβληθείσας εγγύησης όπου αυτή απαιτείται.
8. Η ημερομηνία καταβολής του μισθώματος.

### **Άρθρο 13ο**

#### **Ωράριο λειτουργίας**

Όλα τα περίπτερα πρέπει να λειτουργούν ανελλιπώς τις καθημερινές και επιτρέπεται να λειτουργούν Κυριακές και ημέρες αργίας, σύμφωνα με την παρ. 3 του άρθρου 12 του Ν. 1044/1971 και το Ν.Δ. 1037/1971, όπως συμπληρώθηκε με την παρ. 1 του άρθρου 42 του Ν. 1892/1990 και τροποποιήθηκε με το Π.Δ. 327/1992 και την παρ. 2 του άρθρου 46 του Ν. 2224/1994.

### **Άρθρο 14ο**

#### **Μετατόπιση περιπτέρου**

Σύμφωνα με το άρθρο 20 του Ν.Δ. 1044/1971, όπως αντικαταστάθηκε από το άρθρο 9 του Ν.1043/1980 (ΦΕΚ 87/1980 τεύχος Α'), την παρ. 1 του άρθρου 6 του Ν. 3648/2008 και την υπ' αριθμ. 38/2014 εγκύκλιο του Υπουργείου Εσωτερικών, η μετατόπιση του περιπτέρου εκδίδεται μετά από γνώμη της οικείας δημοτικής ή τοπικής κοινότητας και εισήγηση της Επιτροπής Ποιότητας Ζωής, όπου αυτή υφίσταται. Η μετατόπιση γίνεται:

**α)** Αυτεπάγγελτα είτε για λόγους ασφαλείας, κυκλοφορίας ή εξωραϊσμού τού περιβάλλοντος είτε για εκτέλεση Δημοσίων, Δημοτικών, Κοινοτικών ή Οργανικών Κοινής Ωφελείας έργων. Ο δικαιούχος ενημερώνεται από το αρμόδιο Τμήμα του Δήμου για την ανάγκη μετατόπισης του περιπτέρου στις παραπάνω περιπτώσεις και καλείται να υποβάλει, εντός καθορισμένης προθεσμίας, εναλλακτικές προτάσεις για τη νέα θέση στην οποία επιθυμεί να μετατοπιστεί το περίπτερο, για να ελεγχθούν από την Διεύθυνση Μελετών και Έργων και την οικεία Αστυνομική Διεύθυνση ως προς την καταλληλότητά τους. Η σχετική δαπάνη, η αποκατάσταση λειτουργίας του περιπτέρου, καθώς και οι τυχόν φθορές που οφείλονται στη μετατόπιση, βαρύνουν αυτόν επ' ωφελεία του οποίου γίνεται η μετατόπιση. Σε περίπτωση προσωρινής μετατόπισης το περίπτερο επαναφέρεται στην αρχική του θέση μόλις εκλείψουν οι λόγοι που επέβαλαν τη μετατόπιση. Η σχετική δαπάνη προσωρινής μετατόπισης του περιπτέρου, η επαναφορά του και οι τυχόν φθορές βαρύνουν αυτόν επ' ωφελεία του οποίου γίνεται η μετατόπιση (άρθρο 20 παρ.2 ΝΔ 1044/71), όπως τροποποιήθηκε με την παρ. 1 του άρθρου 6 του Ν. 3648/2008 (ΦΕΚ 38/29.02.2008 τεύχος Α'). Εάν εντός τρίμηνης προθεσμίας που ορίζεται για την αυτεπάγγελτη μετατόπιση στη σχετική απόφαση Δημάρχου, αυτή δεν πραγματοποιηθεί, το περίπτερο κατεδαφίζεται κατά τη διαδικασία περί αυθαίρετων κτισμάτων.

**β)** ύστερα από αίτηση του δικαιούχου για μετατόπιση του περιπτέρου, λόγω άγονης θέσης. Ο δικαιούχος υποβάλλει αίτημα με εναλλακτικές προτάσεις για τη μετατόπιση του περιπτέρου σε νέα θέση, οι οποίες θα ελεγχθούν σύμφωνα με τα προαναφερθέντα κριτήρια. Σημειώνεται ότι οι δαπάνες τής μετατόπισης βαρύνουν τον ίδιο.

**γ)** σε μικρή απόσταση από την αρχική θέση, αφού ληφθεί υπ' όψιν η αποδοτικότητα της νέας θέσης και των γειτονικών περιπτέρων.

## **Άρθρο 15ο**

### **Υποχρεώσεις Υπευθύνων Λειτουργίας Περιπτέρων**

**1.** Τα περίπτερα του Δήμου Κορδελιού - Ευόσμου θα πρέπει να εξυπηρετούν την τοπική κοινωνία καθώς και τους επισκέπτες. Γι' αυτό το λόγο έχουν υποχρέωση να λειτουργούν τουλάχιστον τις εργάσιμες μέρες και ώρες.

**2.** Στα περίπτερα που παραμένουν κλειστά για περισσότερους από έξι (6) συνεχόμενους μήνες το χρόνο, χωρίς να υφίσταται σοβαρός λόγος, ανακαλείται η απόφαση παραχώρησης της θέσης του περιπτέρου, αφού προηγουμένως ενημερωθεί εγγράφως ο δικαιούχος τριάντα (30) ημέρες τουλάχιστον από τον Δήμο. Η κενωθείσα θέση παραχωρείται σε άλλο δικαιούχο, είτε με δημοπρασία ή με εισοδηματικά κριτήρια, αν πρόκειται για ΑμεΑ, πολύτεκνους, στρατιωτικούς κ.λπ. Το Δημοτικό Συμβούλιο με απόφαση η οποία εκδίδεται μετά από γνώμη της οικείας δημοτικής ή τοπικής κοινότητας και εισήγηση της Επιτροπής Ποιότητας Ζωής, αποφασίζει αν θα διατηρηθεί το κενωθέν περίπτερο ή θα απομακρυνθεί. Αν αποφασιστεί η διατήρηση του εφαρμόζεται η διαδικασία που ορίζει το άρθρο 76 του Ν. 4257/2014 και το κενωθέν περίπτερο συμπεριλαμβάνεται στην απόφαση καθορισμού των θέσεων περιπτέρων (Εγκύκλιος 38/2014 του Υπουργείου Εσωτερικών).

**3.** Απαγορεύεται η περαιτέρω παραχώρηση του δικαιώματος χρήσης σε τρίτους, με την επιφύλαξη των διατάξεων της παραγράφου 7 της υποπαρ. ΣΤ.2, του άρθρου 1 του Ν.4093/12 (περίπτωση εκμίσθωσης λόγω γήρατος ή αναπηρίας άνω του 67%). Το ίδιο ισχύει και για τους κληρονόμους του (σύζυγο και τέκνα) οι οποίοι, εφ' όσον επιθυμούν να συνεχίσουν την εκμετάλλευση του περιπτέρου μέχρι τη λήξη της 10ετίας, υποχρεούνται να λειτουργούν το περίπτερο αυτοπροσώπως. Σε περίπτωση που το περίπτερο είναι μισθωμένο, οι συμβάσεις μίσθωσης που δεν έχουν λήξει, εξακολουθούν να ισχύουν μέχρι τη λήξη τους, σύμφωνα με την παρ. 7 του άρθρου 76 του Ν. 4257/2014.

**4.** Η καθαριότητα του κοινόχρηστου χώρου είναι ευθύνη του υπεύθυνου του περιπτέρου.

**5.** Απαγορεύεται η πώληση από τα περίπτερα ειδών πέρα αυτών που καθορίζονται στο άρθρο 10 του παρόντος κανονισμού.

## Άρθρο 16°

### Διοικητικές και άλλες κυρώσεις

1. Απαγορεύεται η τοποθέτηση δύο (2) ψυγείων αναψυκτικών μεγάλου ύψους. Απαγορεύεται η τοποθέτηση τρίτου ψυγείου και καταλογίζεται πρόστιμο ισόποσο του αντίστοιχου τέλους σε βάρος εκείνου που προβαίνει σε αυθαίρετη χρήση χώρου, του οποίου η παραχώρηση της χρήσης έχει επιτραπεί. Απαγορεύεται επίσης η τοποθέτηση τρίτου μηχανοκίνητου παιχνιδιού και καταλογίζεται πρόστιμο ισόποσο του αντίστοιχου τέλους σε βάρος εκείνου που προβαίνει σε αυθαίρετη χρήση χώρου του οποίου η παραχώρηση της χρήσης έχει επιτραπεί. Το τέλος καταβάλλεται για όλο το έτος.
2. Με όμοια απόφαση επιβάλλεται πρόστιμο σε βάρος εκείνου που κάνει αυθαίρετη χρήση του χώρου, του οποίου η παραχώρηση της χρήσης δεν έχει επιτραπεί με προγενέστερη απόφαση του Δημοτικού Συμβουλίου, ίσο με το τριπλάσιο του μεγαλύτερου κατά τετραγωνικό μέτρο ποσού που καθορίστηκε με απόφαση του οικείου συμβουλίου για τους χώρους για τους οποίους έχει επιτραπεί η παραχώρηση της χρήσης. Η διαπίστωση της αυθαίρετης χρήσης ενεργείται από τη Διεύθυνση Μελετών και Έργων του Δήμου ή την αστυνομική αρχή.
3. Σε περίπτωση που γίνεται αυθαίρετη χρήση του χώρου καθ' υποτροπή, επιβάλλονται κάθε φορά και μέχρι δύο (2) φορές τα ως άνω πρόστιμα και, αν εξακολουθεί η παράβαση, ο Δήμος προβαίνει στην αφαίρεση κάθε είδους αντικειμένων, με τη συνδρομή της οικείας Αστυνομικής Διεύθυνσης, και παράλληλα επιβάλλεται ειδικό πρόστιμο για τα έξοδα μεταφοράς και αποθήκευσης, ίσο με το διπλάσιο του μεγαλύτερου κατά τετραγωνικό μέτρο ποσού που καθορίστηκε με απόφαση του οικείου συμβουλίου για τους χώρους για τους οποίους έχει επιτραπεί η παραχώρηση της χρήσης (Β.Δ. 24.9/20-10-58, αντικ. από το άρθρο 6 του Ν. 1900/90, ΦΕΚ 125 /τ. Α'/1990 και την παρ. 5 του άρθρου 26 του Ν. 1828/89, ΦΕΚ 2/τ. Α'/1989).
4. Κάθε ατομική διοικητική πράξη άδειας εκμετάλλευσης περιπτέρου που εκδίδεται κατά τις διατάξεις της κείμενης νομοθεσίας, ανακαλείται εφόσον διαπιστωθεί ότι αυτή στηρίχθηκε σε ανακριβή στοιχεία ή εκδόθηκε κατά παράβαση των κατά την έκδοσή της ισχυουσών διατάξεων. Οποιαδήποτε απόκλιση – μη τήρηση των ανωτέρω όρων και προϋποθέσεων (π.χ. παραβίαση διαστάσεων, κουβουκλίου κ.λ.π.), μη συμμόρφωσης προς τα άρθρα 5, 6, 7, 8 και 9 του παρόντος κανονισμού συνιστά αιτία ανάκλησης της άδειας εκμετάλλευσης.

## Άρθρο 17ο

### Μεταβατικές ρυθμίσεις

1. Τα εν λειτουργία περίπτερα του Δήμου μας, υπόκεινται γενικά στους όρους του παρόντος Κανονισμού και από την έναρξη της ισχύος οι ιδιοκτήτες ή οι διαχειριστές τους δύνανται να εναρμονιστούν σύμφωνα με τις κείμενες διατάξεις του.

2. Η προθεσμία υποβολής αίτησης για το μέγιστο όριο παραχώρησης κοινόχρηστου χώρου κατά τον πρώτο χρόνο της εφαρμογής του Κανονισμού, ήτοι το έτος 2020, δύναται να μετατεθεί έως και ένα χρόνο από την ψήφιση του κανονισμού από το Δημοτικό Συμβούλιο.
3. Μέσα σ' αυτή τη χρονική περίοδο οι ιδιοκτήτες ή οι διαχειριστές των περιπτέρων θα πρέπει να μεριμνήσουν για την εφαρμογή του.
4. Για όσα ο υπάρχων κανονισμός δεν προέβλεψε, θα εφαρμόζεται ό, τι προβλέπει το υφιστάμενο νομικό πλαίσιο που διέπει τους όρους λειτουργίας περιπτέρων.

### **Άρθρο 18°**

#### **Τήρηση και εφαρμογή Κανονισμού**

1. Ο Δήμαρχος, η Δημοτική Αστυνομία και οι επικεφαλής των αρμόδιων υπηρεσιών έχουν την κύρια ευθύνη για την τήρηση του παρόντος κανονισμού.
2. Η οικεία Αστυνομική Διεύθυνση.
3. Για όσα δεν προβλέπονται στον παρόντα Κανονισμό, ισχύουν όσα προβλέπονται από τους υφιστάμενους νόμους και διατάξεις.
4. Ισχύουν λοιποί Κανονισμοί του Δήμου που αναφέρονται στα περίπτερα.
5. Οποιαδήποτε παλαιότερη απόφαση Δημοτικού Συμβουλίου παύει να ισχύει.
6. Ο έλεγχος για τη εφαρμογή του παρόντος κανονισμού γίνεται σε τακτά χρονικά διαστήματα σχετικά με τους παραχωρημένους χώρους, για την εγκατάσταση περιπτέρων και τους υπεύθυνους των περιπτέρων επιβάλλοντας τα από το νόμο προβλεπόμενα πρόστιμα σε αυτούς για κάθε παράβαση.

### **Άρθρο 19ο**

#### **Δημοσίευση της παρούσας κανονιστικής**

Η παρούσα κανονιστική απόφαση προκειμένου να αποκτήσει νόμιμη υπόσταση απαιτείται να δημοσιευτεί σε περίληψη σε μία ημερήσια ή εβδομαδιαία τοπική εφημερίδα, όπως προβλέπεται από το άρθρο 79 παρ.4 του Ν. 3463/2006.

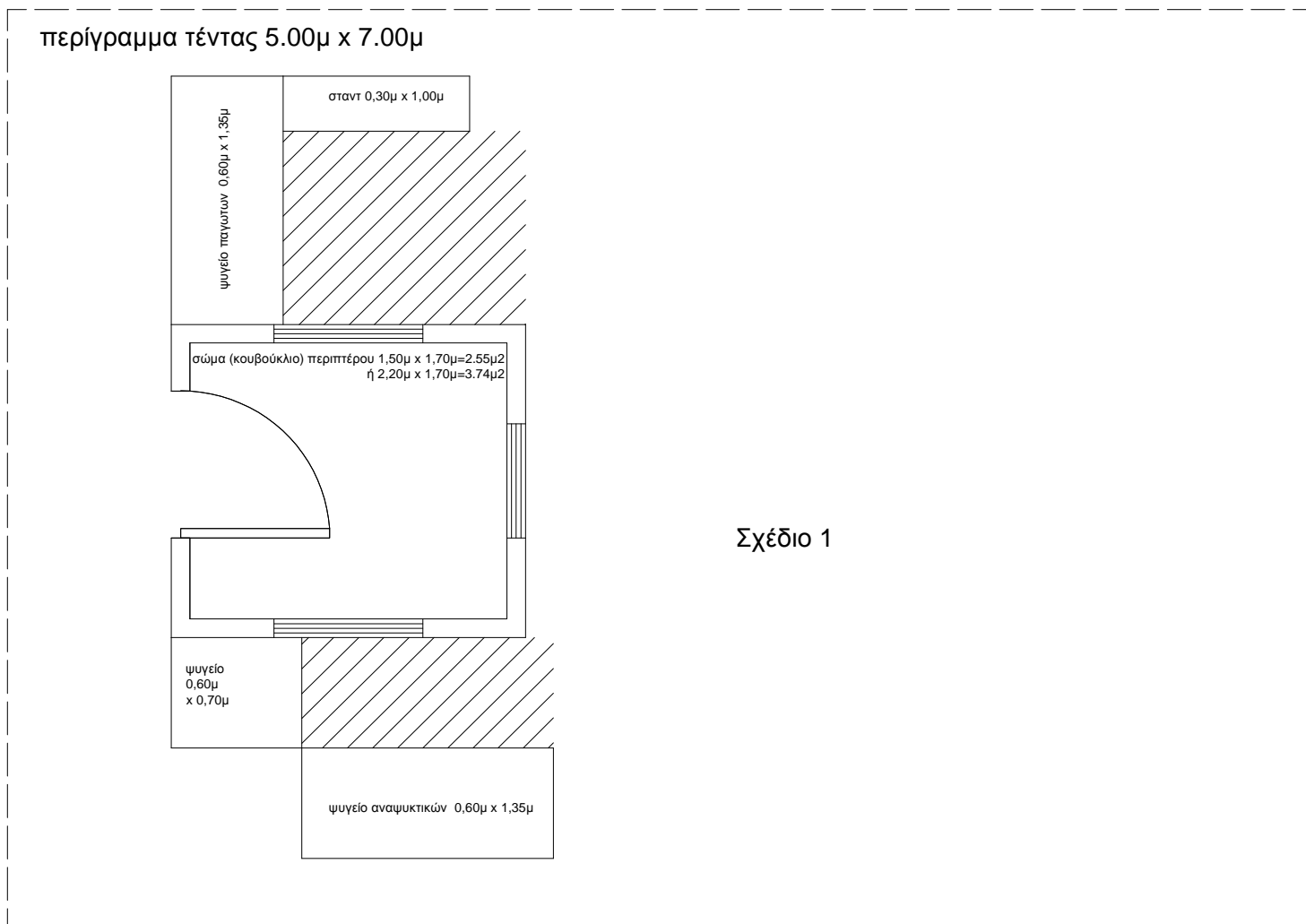
**ΠΑΡΑΡΤΗΜΑ 1.****ΠΕΡΙΓΡΑΦΜΑΤΑ ΤΟΠΟΘΕΤΗΣΗΣ ΣΤΟΙΧΕΙΩΝ ΚΑΙ ΤΕΝΤΑΣ ΠΕΡΙΠΤΕΡΟΥ**

περίγραμμα τέντας 5.00μ x 7.00μ

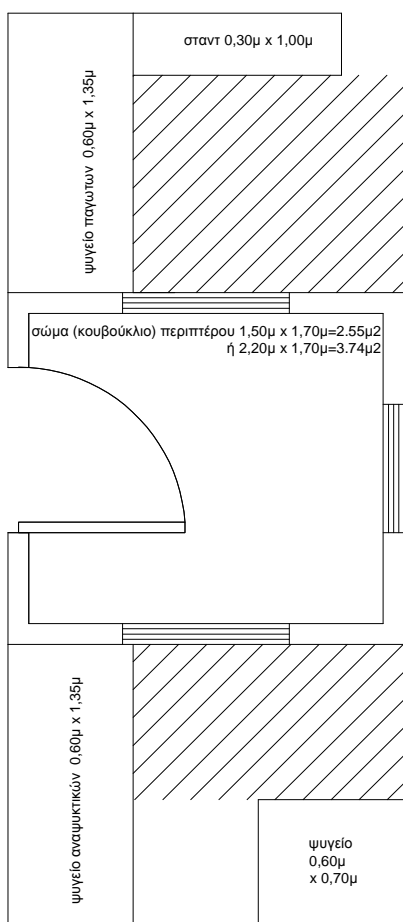

Σχέδιο 2

περίγραμμα τέντας 5.00μ x 7.00μ

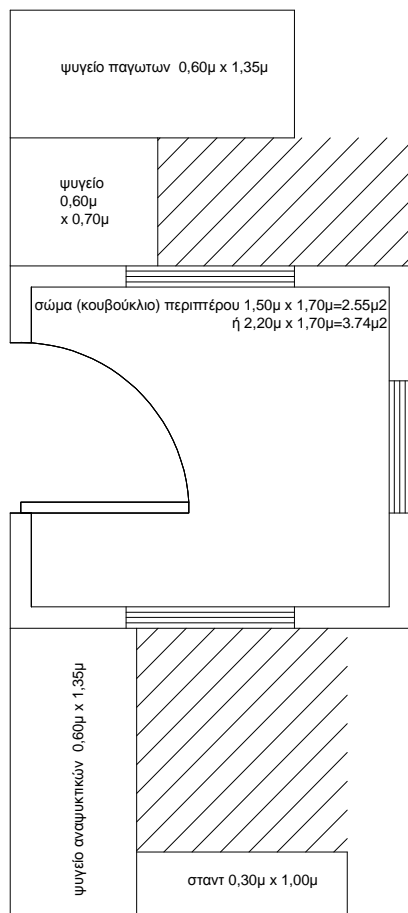

Σχέδιο 3



περίγραμμα τέντας 5.00μ x 7.00μ

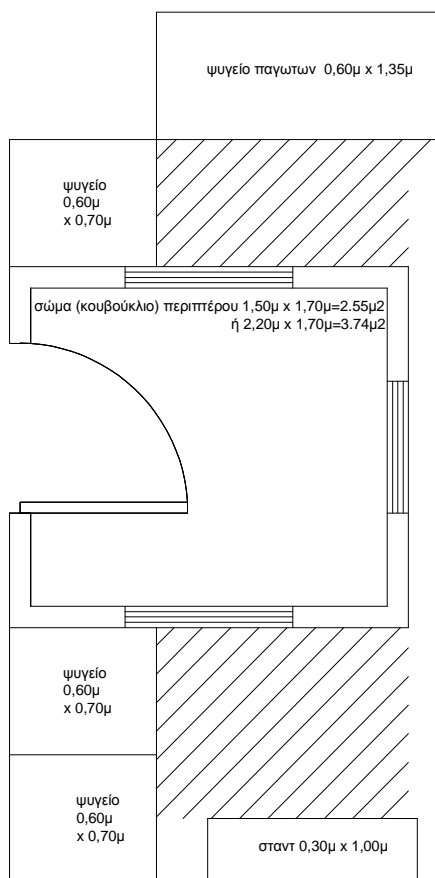

Σχέδιο 4

περίγραμμα τέντας 5.00μ x 7.00μ

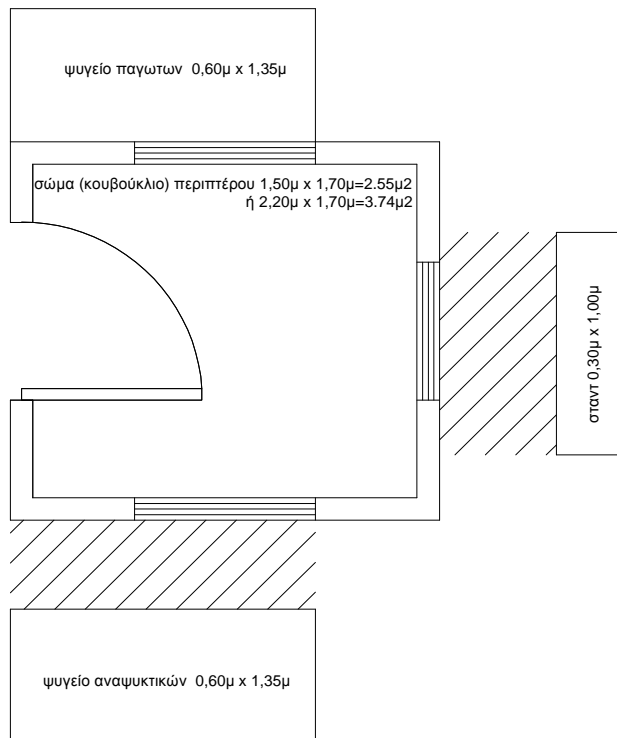

Σχέδιο 5

- Οι Δ.Σ. κκ Σούλας Πέτρος, Γιαννακόπουλος Ιωάννης και Τσακλίδης Ιωάννης ψήφισαν παρών.
- Οι Δ.Σ. κκ Κοκονάς Αθανάσιος, Ναθαναηλίδης Λεωνίδα και Ξενίδου Μαρία ψήφισαν το θέμα με τις παρατηρήσεις που αναφέρονται στο πρακτικό.
- Οι Δ.Σ. κα Τριανταφυλλίδου Σοφία, κ. Αϊβαζίδης Βασίλειος και Γούσιος Ιωάννης βρίσκονταν εκτός αίθουσας.

Η απόφαση αυτή πήρε αύξοντα αριθμό **421/2019**.

Αφού εξαντλήθηκαν τα θέματα της ημερήσιας διάταξης λύθηκε η συνεδρίαση, συντάχθηκε αυτό το πρακτικό και υπογράφηκε.

**Ο Πρόεδρος Δ.Σ.**

**Τα Μέλη**

**Αμανατιάδης Κωνσταντίνος**

ΑΚΡΙΒΕΣ ΑΠΟΣΠΑΣΜΑ