



ΕΛΛΗΝΙΚΗ ΔΗΜΟΚΡΑΤΙΑ
ΝΟΜΟΣ ΘΕΣΣΑΛΟΝΙΚΗΣ
ΔΗΜΟΣ ΚΟΡΔΕΛΙΟΥ-ΕΥΟΣΜΟΥ
Δ/ΝΣΗ ΜΕΛΕΤΩΝ & ΕΡΓΩΝ
ΤΜΗΜΑ ΜΕΛΕΤΩΝ & ΕΠΙΒΛΕΨΕΩΝ
ΤΕΧΝΙΚΩΝ ΕΡΓΩΝ

ΜΕΛΕΤΗ:

«**ΠΡΟΜΗΘΕΙΑ:**

α) ΚΙΝΗΤΩΝ ΚΑΘΙΣΜΑΤΩΝ ΚΑΙ ΚΑΘΙΣΤΙΚΟΥ
ΓΙΑ ΤΟ ΠΟΛΥΛΕΙΤΟΥΡΓΙΚΟ ΚΕΝΤΡΟ-ΘΕΑΤΡΟ
ΤΟΥ ΔΗΜΟΥ ΕΛΕΥΘΕΡΙΟΥ-ΚΟΡΔΕΛΙΟΥ / ΦΑΣΗ 2

β) ΠΙΝΑΚΙΔΩΝ ΕΞΩΤΕΡΙΚΗΣ ΚΑΙ ΕΣΩΤΕΡΙΚΗΣ ΣΗΜΑΝΣΗΣ
ΓΙΑ ΤΟ ΠΟΛΥΛΕΙΤΟΥΡΓΙΚΟ ΚΕΝΤΡΟ-ΘΕΑΤΡΟ
ΤΟΥ ΔΗΜΟΥ ΕΛΕΥΘΕΡΙΟΥ-ΚΟΡΔΕΛΙΟΥ / ΦΑΣΗ 2

ΚΑΙ

γ) ΕΞΟΠΛΙΣΜΟΥ ΟΠΤΙΚΟ-ΑΚΟΥΣΤΙΚΗΣ ΕΓΚΑΤΑΣΤΑΣΗΣ
ΓΙΑ ΤΟ ΠΟΛΥΛΕΙΤΟΥΡΓΙΚΟ ΚΕΝΤΡΟ-ΘΕΑΤΡΟ
ΤΟΥ ΔΗΜΟΥ ΚΟΡΔΕΛΙΟΥ-ΕΥΟΣΜΟΥ»

Αρ. Πρωτ.: 11845/24.02.2014
Προϋπολογισμός: 258.878,00 Ευρώ (με το Φ.Π.Α.)

ΤΜΗΜΑ ΠΡΟΜΗΘΕΙΑΣ (β)

ΠΡΟΜΗΘΕΙΑ:

β) ΠΙΝΑΚΙΔΩΝ ΕΞΩΤΕΡΙΚΗΣ ΚΑΙ ΕΣΩΤΕΡΙΚΗΣ ΣΗΜΑΝΣΗΣ
ΓΙΑ ΤΟ ΠΟΛΥΛΕΙΤΟΥΡΓΙΚΟ ΚΕΝΤΡΟ-ΘΕΑΤΡΟ
ΤΟΥ ΔΗΜΟΥ ΕΛΕΥΘΕΡΙΟΥ-ΚΟΡΔΕΛΙΟΥ / ΦΑΣΗ 2

ΠΕΡΙΕΧΟΜΕΝΑ :

- 1) Τεχνική Έκθεση
- 2) Τεχνικές Προδιαγραφές
- 3) Ενδεικτικός Προϋπολογισμός

1) ΤΕΧΝΙΚΗ ΕΚΘΕΣΗ

Με την παρούσα μελέτη προβλέπεται η προμήθεια πινακίδων εξωτερικής και εσωτερικής σήμανσης για το Πολυλειτουργικό Κέντρο-Θέατρο του Δήμου Κορδελιού-Ευόσμου.

Η εξωτερική σήμανση έχει σαν σκοπό να ενημερώσει τους πολίτες, που διέρχονται πλησίον του κτιρίου, αλλά και τους επισκέπτες, που εισέρχονται στον αύλειο χώρο του κτιρίου, για τη λειτουργία του, την κεντρική είσοδό του, το χώρο στάθμευσης κι άλλες γενικές πληροφορίες.

Η εσωτερική σήμανση του Πολυλειτουργικού Κέντρου-Θεάτρου αφορά την πληροφόρηση των εργαζομένων και των επισκεπτών που προσέρχονται στο κτίριο, βοηθώντας τους να αναγνωρίσουν αμέσως την ταυτότητα του χώρου και να κατανοήσουν με ευκολία τις διαδρομές που θα τους οδηγήσουν στον προορισμό τους.

Για την υλοποίηση αυτών των στόχων το σύστημα σήμανσης θα πρέπει:

- Να ικανοποιεί τις λειτουργικές και αισθητικές απαιτήσεις του κτιρίου.
- Να είναι ευέλικτο ώστε να μπορεί να προσαρμόζεται σε λειτουργικές αλλαγές.
- Να διέπεται από την μεγαλύτερη δυνατή τυποποίηση, ώστε να συμπληρώνεται, να επεκτείνεται και να τροποποιείται, ανάλογα με τις ανάγκες του κτιρίου.
- Να είναι άμεσα αντιληπτό, χωρίς όμως το μέγεθος του να είναι δυσανάλογο με το μέγεθος του κτιρίου.
- Να είναι ευανάγνωστο και με σύμβολα αυτόματα κατανοητά.
- Να είναι ανθεκτικό στο χρόνο και τους βανδαλισμούς.

Όλες οι πινακίδες θα παραδοθούν στο Πολυλειτουργικό Κέντρο – Θέατρο του Δήμου Κορδελιού-Ευόσμου, στην οδό Παρατσίογλου 2 στην Δημοτική Ενότητα Ελευθερίου-Κορδελιού, τοποθετημένες στις προτεινόμενες θέσεις, σύμφωνα με τις κατόψεις των επιπέδων του κτιρίου, οι οποίες συμπεριλαμβάνονται στο Παράρτημα Α της παρούσας.

Στο Παράρτημα Β της παρούσας, φαίνονται οι προτεινόμενες διαστάσεις των πινακίδων, καθώς ενδεικτικά και τα περιεχόμενα των επιγραφών τύπου Α1, Β2, Δ1-Δ2-Δ3-Δ4 και Ε2.

2) ΤΕΧΝΙΚΕΣ ΠΡΟΔΙΑΓΡΑΦΕΣ

• Επιγραφή τύπου Α1

Οι πινακίδες τύπου Α1 είναι ειδικές ενημερωτικές πινακίδες (προσδιοριστικές ή επικυρωτικές) κι αποτελούν μια οπτική επικύρωση του ότι ο χρήστης έφθασε στον προορισμό του.

Τοποθετούνται επίτοιχα έξω από τα γραφεία ή άλλους χώρους όσο το δυνατόν πιο κοντά στην πόρτα, αφήνοντας 1,50m μεταξύ του κάτω μέρους της επιγραφής και του δαπέδου. Γενικά πρέπει να αποφεύγονται να τοποθετούνται πάνω στις πόρτες, γιατί όταν αυτές είναι ανοικτές οι επιγραφές δεν είναι ευδιάκριτες. Εναλλακτικά, όταν δεν υπάρχει πόρτα ή κοντινός τοίχος, αυτές τοποθετούνται αναρτημένες από την οροφή, σε ύψος minimum 2,40m από το δάπεδο. Η ανάρτησή τους γίνεται με ειδικά στηρίγματα και ανοξειδωτα συρματόσχοινα (ντίζες).

Πρέπει επίσης να υπάρχει η δυνατότητα αλλαγής κάποιας πληροφορίας σε αυτές, όταν για παράδειγμα σε κάποιο χώρο υπάρχει αλλαγή χρήση του χώρου αυτού. Για το λόγο αυτό, για τη γραφή των πινακίδων θα χρησιμοποιηθεί αυτοκόλλητο φιλμ.

Προτεινόμενη διάσταση πινακίδας: τουλάχιστον Υ15cm X Π40cm.

Κατά τη φάση της υλοποίησης, το τελικό πλάτος των πινακίδων είναι δυνατό να τροποποιηθεί, κατά ποσοστό έως και 15% επιπλέον, εάν αυτό κριθεί αναγκαίο από την Υπηρεσία, ανάλογα με το κείμενο και τη θέση τους.

- Υλικό βάσης

Πλακέτα αλουμινίου πάχους τουλάχιστον 1,50mm με οδηγούς – ράγες, όπου συρταρώνεται στο προφίλ της όψης. Τα κλιπς και οι σύνδεσμοι είναι από πλαστικό. Το κάθε προφίλ της βάσης στηρίζεται στον τοίχο με βίδες φρεζάτες ή με αυτοκόλλητη ταινία διπλής όψης υψηλής αντοχής.

- Υλικό όψης

Από ειδικά προφίλ (modulor) αλουμινίου ποιότητας 60/60, ανοδιωμένου στο φυσικό χρώμα του αλουμινίου ή βαμμένο με ηλεκτροστατική βαφή αλουμινίου σε χρώμα RAL επιλογής της

Υπηρεσίας, μονής όψεως, τα οποία ενώνονται μεταξύ τους και σχηματίζουν τη συνολική πινακίδα, σύμφωνα με τις προτεινόμενες διαστάσεις.

Το πάχος των προφίλ πρέπει να είναι τουλάχιστον 1,50mm, με ειδικές νευρώσεις για μεγαλύτερη αντοχή σε (κτυπήματα, θερμοκρασία, υγρασία) κι αντίστοιχους οδηγούς, που συρταρώνουν στη βάση.

- Υλικό γραφής

Αυτοκόλλητο φιλμ (βινύλιο) μεγάλης αντοχής, χρώματος RAL επιλογής της Υπηρεσίας. Για τα γράμματα θα χρησιμοποιούνται τα HELVETICA MEDIUM, ή παρόμοια γραμματοσειρά, με ελάχιστο ύψος γραμμάτων 15mm, ελληνικά και λατινικά, κεφαλαία και πεζά, σε διάφορα μεγέθη, ανάλογα με το μέγεθος της πινακίδας και σύμφωνα με τις ειδικές περιγραφές.

- **Επιγραφή τύπου Β2**

Οι πινακίδες τύπου Β2 με απλά πικτογράμματα (pictogram) χρησιμοποιούνται:

- α) ως ενημερωτικές πινακίδες για υπόδειξη συνηθισμένων χώρων, όπως W.C., κ.λ.π.,
- β) ως απαγορευτικές πινακίδες, που προσδιορίζουν τμήματα ή χώρους του κτιρίου, όπου δεν επιτρέπεται η είσοδος μη εξουσιοδοτημένων ατόμων,
- γ) ως διάφορα σήματα που ενημερώνουν τους χρήστες για κάποιες ενέργειες, που είναι συμβατές με τις χρήσεις του κτιρίου ή θεωρούνται ότι παρενοχλούν ή είναι ακόμα και επικίνδυνες.

Τοποθετούνται είτε πάνω στα θυρόφυλλα, είτε επίτοιχα, είτε αναρτημένες από την οροφή, ανάλογα με τη χρήση τους και τις θέσεις που προβλέπονται.

Οι πινακίδες του τύπου αυτού είναι τετράγωνες με προτεινόμενη διάσταση: τουλάχιστον Υ15cm X Π15cm.

Κατά τη φάση της υλοποίησης, το τελικό πλάτος των πινακίδων είναι δυνατό να τροποποιηθεί, κατά ποσοστό έως και 15% επιπλέον, εάν αυτό κριθεί αναγκαίο από την Υπηρεσία, ανάλογα με το κείμενο και τη θέση τους.

- Υλικό βάσης

Πλακέτα αλουμινίου πάχους τουλάχιστον 1,50mm με οδηγούς – ράγες, όπου συρταρώνεται στο προφίλ της όψης. Τα κλιπς και οι σύνδεσμοι είναι από πλαστικό. Το κάθε προφίλ της βάσης στηρίζεται στον τοίχο με βίδες φρεζάτες ή με αυτοκόλλητη ταινία διπλής όψης υψηλής αντοχής.

- Υλικό όψης

Από ειδικά προφίλ (modulor) αλουμινίου ποιότητας 60/60, ανοδιωμένου στο φυσικό χρώμα του αλουμινίου ή βαμμένο με ηλεκτροστατική βαφή αλουμινίου σε χρώμα RAL επιλογής της Υπηρεσίας, μονής όψεως, τα οποία ενώνονται μεταξύ τους και σχηματίζουν τη συνολική πινακίδα, σύμφωνα με τις προτεινόμενες διαστάσεις.

Το πάχος των προφίλ πρέπει να είναι τουλάχιστον 1,50mm, με ειδικές νευρώσεις για μεγαλύτερη αντοχή σε (κτυπήματα, θερμοκρασία, υγρασία) κι αντίστοιχους οδηγούς, που συρταρώνουν στη βάση.

- Υλικό γραφής

Θα υπάρχει η δυνατότητα συνδιασμού γραμμάτων και πικτογραμμάτων (pictogram), επιλογής της Υπηρεσίας, από αυτοκόλλητο φιλμ (βινύλιο) μεγάλης αντοχής, χρώματος RAL, επιλογής της Υπηρεσίας. Για τα γράμματα θα χρησιμοποιούνται τα HELVETICA MEDIUM, ή παρόμοια γραμματοσειρά, ελληνικά και λατινικά, κεφαλαία και πεζά, σε διάφορα μεγέθη, ανάλογα με το μέγεθος της πινακίδας και σύμφωνα με τις ειδικές περιγραφές.

- **Επιγραφή τύπου Γ1**

Πρόκειται για μια εξωτερική επιγραφή, υψηλής αντοχής στις συνθήκες περιβάλλοντος, θα τοποθετηθεί στον αύλειο χώρο του κτιρίου και πρέπει να είναι διπλής όψης.

Και στις δύο όψεις της πινακίδας, θα αναγράφεται, μεταξύ άλλων, με μεγάλα γράμματα η ονομασία του κτιρίου και το λογότυπο του, έτσι ώστε να ενημερώνει τους πολίτες, που διέρχονται πλησίον του κτιρίου, για την ταυτότητά του.

Η πινακίδα πρέπει να είναι επιδαπέδια και θα πακτωθεί στο έδαφος, σε σημείο ορατό από τον κεντρικό δρόμο. Η διάστασή της (πιο συγκεκριμένα το κείμενό της) πρέπει να είναι τουλάχιστον Π100cm X Υ150cm και η απόστασή της από το δάπεδο τουλάχιστον 2,00m.

Τα υλικά που μπορούν να χρησιμοποιηθούν για την κατασκευή της πινακίδας είναι αλουμίνιο, ανοξείδωτος χάλυβας, plexi-glass, γυαλί, κτλ, ενώ για το σχεδιασμό της πινακίδας μπορεί να γίνει είναι αποδεκτή οποιοδήποτε πρόταση από τον κατασκευαστή.

- **Επιγραφή τύπου Δ1-Δ2-Δ3-Δ4**

Οι πινακίδες τύπου Δ είναι ειδικές κατευθυντήριες πινακίδες και καθοδηγούν το χρήστη προς την έξοδο από το χώρο που βρίσκεται, κατευθύνοντάς τον είτε προς το κλιμακοστάσιο, είτε προς τον ανελκυστήρα του κτιρίου.

Τοποθετούνται επίτοιχα σε διαδρόμους ή κοντά σε θύρες εξόδου, αφήνοντας 1,50m μεταξύ του κάτω μέρους της επιγραφής και του δαπέδου.

Εναλλακτικά, όταν υπάρχει η δυνατότητα, τοποθετούνται κάθετα σε τοίχο, σε ύψος minimum 2,40m από το δάπεδο, με ειδικά στηρίγματα, που εξασφαλίζουν την σταθερότητα και την οριζοντιότητα της επιγραφής και είναι διπλής όψης.

Οι πινακίδες του τύπου αυτού είναι ορθογώνιες με προτεινόμενη διάσταση: τουλάχιστον Υ15cm X Π40cm.

Κατά τη φάση της υλοποίησης, το τελικό πλάτος των πινακίδων είναι δυνατό να τροποποιηθεί, κατά ποσοστό έως και 15% επιπλέον, εάν αυτό κριθεί αναγκαίο από την Υπηρεσία, ανάλογα με το κείμενο και τη θέση τους.

- Υλικό βάσης

Πλακέτα αλουμινίου πάχους τουλάχιστον 1,50mm με οδηγούς – ράγες, όπου συρταρώνεται το προφίλ της όψης. Τα κλιπς και οι σύνδεσμοι είναι από πλαστικό. Το κάθε προφίλ της βάσης στηρίζεται στον τοίχο με βίδες φρεζάτες ή με αυτοκόλλητη ταινία διπλής όψης υψηλής αντοχής.

- Υλικό όψης

Από ειδικά προφίλ (modulor) αλουμινίου ποιότητας 60/60, ανοδιωμένου στο φυσικό χρώμα του αλουμινίου ή βαμμένο με ηλεκτροστατική βαφή αλουμινίου σε χρώμα RAL επιλογής της Υπηρεσίας, μονής όψεως, τα οποία ενώνονται μεταξύ τους και σχηματίζουν τη συνολική πινακίδα, σύμφωνα με τις προτεινόμενες διαστάσεις.

Το πάχος των προφίλ πρέπει να είναι τουλάχιστον 1,50mm, με ειδικές νευρώσεις για μεγαλύτερη αντοχή σε (κτυπήματα, θερμοκρασία, υγρασία) κι αντίστοιχους οδηγούς, που συρταρώνουν στη βάση.

- Υλικό γραφής

Θα υπάρχει η δυνατότητα συνδιασμού γραμμάτων και πικτογραμμάτων (pictogram), επιλογής της Υπηρεσίας, από αυτοκόλλητο φιλμ (βινύλιο) μεγάλης αντοχής, χρώματος RAL, επιλογής της Υπηρεσίας. Για τα γράμματα θα χρησιμοποιούνται τα HELVETICA MEDIUM, ή παρόμοια γραμματοσειρά, ελληνικά και λατινικά, κεφαλαία και πεζά, σε διάφορα μεγέθη, ανάλογα με το μέγεθος της πινακίδας και σύμφωνα με τις ειδικές περιγραφές.

- **Επιγραφή τύπου E1**

Πρόκειται για μια εσωτερική επιγραφή, η οποία θα τοποθετηθεί κοντά στην κεντρική είσοδο του κτιρίου και πρέπει να περιγράφει με συνοπτικό τρόπο τις χρήσεις του κτιρίου, ανά όροφο και έχει σαν σημείο αναφοράς τη θέση του παρατηρητή.

Περιλαμβάνει τα σχεδιαγράμματα των κυριότερων ορόφων του κτιρίου, δηλ. τα επίπεδα ΙΣΟΓΕΙΟ, FOYER και ΘΕΡΙΝΟΣ ΚΙΝΗΜΑΤΟΓΡΑΦΟΣ και βοηθά τους επισκέπτες, με την είσοδό τους στο κτίριο, να προσανατολιστούν και να κατανοήσουν καλύτερα τις χρήσεις του κτιρίου. Σε κάθε σχεδιάγραμμα, επιλέγεται κάποιο συγκεκριμένο χρώμα για να προσδιορίσει έναν τομέα κι αυτό χρησιμοποιείται με συνέπεια σε όλο το κτίριο. Τα γράμματα της επιγραφής δεν είναι πολύ μεγάλα, γιατί διαβάζονται από κοντά.

Προτεινόμενη διάσταση πινακίδας: τουλάχιστον Π75cm X Υ110cm.

Η επιγραφή κατασκευάζεται από διπλό διάφανο plexi-glass, πάχους 5mm έκαστο. Οι αναγραφές πρέπει να είναι από αυτοκόλλητο βινύλιο με ψηφιακή εκτύπωση επιλογής της Υπηρεσίας. Αφού το εκτυπωμένο βινύλιο εφαρμοσθεί στο ένα φύλλο plexi-glass, στη συνέχεια, τοποθετείται επάνω από αυτό το δεύτερο φύλλο plexi-glass, για μεγαλύτερη κάλυψη και προστασία. Η πινακίδα στερεώνεται επί του τοίχου με μεταλλικούς INOX αποστάτες.

- **Επιγραφή τύπου E2**

Οι πινακίδες τύπου E2 είναι γενικές κατευθυντήριες πινακίδες και καθοδηγούν το χρήστη προς τον προορισμό του.

Στις πινακίδες αυτές χρησιμοποιούνται συνδυασμοί βελών και κειμένων, που υποδεικνύουν τις επιθυμητές κατευθύνσεις και την ταχύτερη προς αυτές πορεία.

Τοποθετούνται επί τοίχου, σε ύψος τουλάχιστον 1,20m πάνω από το δάπεδο, σε όλους τους ορόφους στο κλιμακοστάσιο, ακριβώς απέναντι από τις πόρτες των ανελκυστήρων.

Οι πινακίδες του τύπου αυτού είναι συνδιασμός προφίλ (modulor) αλουμινίου, τα οποία τοποθετούνται στη σειρά, κάθετα το ένα πάνω από το άλλο, για να συνθέσουν μια επιγραφή.

Κάθε προφίλ αποτελεί και μια σειρά της επιγραφής. Θα κατασκευαστούν έξι (6) επιγραφές των τεσσάρων σειρών, μία για κάθε όροφο.

Προτεινόμενη διάσταση προφίλ αλουμινίου: τουλάχιστον Υ8,5cm X Π75cm.

Κατά τη φάση της υλοποίησης, το τελικό πλάτος των πινακίδων είναι δυνατό να τροποποιηθεί, κατά ποσοστό έως και 15% επιπλέον, εάν αυτό κριθεί αναγκαίο από την Υπηρεσία, ανάλογα με το κείμενο και τη θέση τους.

- Υλικό βάσης

Πλακέτα αλουμινίου πάχους τουλάχιστον 1,50mm με οδηγούς – ράγες, όπου συρταρώνεται το προφίλ της όψης. Τα κλιπς και οι σύνδεσμοι είναι από πλαστικό. Το κάθε προφίλ της βάσης στηρίζεται στον τοίχο με βίδες φρεζάτες ή με αυτοκόλλητη ταινία διπλής όψης υψηλής αντοχής.

- Υλικό όψης

Από ειδικά ποιότητας 60/60, ανοδιομένου στο φυσικό χρώμα του αλουμινίου ή βαμμένο με ηλεκτροστατική βαφή αλουμινίου σε χρώμα RAL επιλογής της Υπηρεσίας, μονής όψεως, τα οποία ενώνονται μεταξύ τους και σχηματίζουν τη συνολική πινακίδα, σύμφωνα με τις προτεινόμενες διαστάσεις.

Το πάχος των προφίλ πρέπει να είναι τουλάχιστον 1,50mm, με ειδικές νευρώσεις για μεγαλύτερη αντοχή σε (κτυπήματα, θερμοκρασία, υγρασία) κι αντίστοιχους οδηγούς, που συρταρώνουν στη βάση.

- Υλικό γραφής

Αυτοκόλλητο φιλμ (βινύλιο) μεγάλης αντοχής, χρώματος RAL επιλογής της Υπηρεσίας. Για τα γράμματα θα χρησιμοποιούνται τα HELVETICA MEDIUM, ή παρόμοια γραμματοσειρά, με ελάχιστο ύψος γραμμάτων 30mm, ελληνικά και λατινικά, κεφαλαία και τεζά, σε διάφορα μεγέθη, ανάλογα με το μέγεθος της πινακίδας και σύμφωνα με τις ειδικές περιγραφές.

3) ΕΝΔΕΙΚΤΙΚΟΣ ΠΡΟΫΠΟΛΟΓΙΣΜΟΣ

Ο ενδεικτικός προϋπολογισμός της δαπάνης της προμήθειας αυτής ανέρχεται σε 10.069,92 Ευρώ και 2.316,08 Ευρώ για Φ.Π.Α. 23%, συνολικά 12.386,00 Ευρώ.

Η προμήθεια θα χρηματοδοτηθεί από το Ευρωπαϊκό Ταμείο Περιφερειακής Ανάπτυξης του ΕΣΠΑ 2007-2013.

Α/Α	ΠΕΡΙΓΡΑΦΗ	ΜΟΝ. ΜΕΤΡ.	ΠΟΣΟ-ΤΗΤΑ	ΤΙΜΗ ΜΟΝ.	ΔΑΠΑΝΗ (ΕΥΡΩ)
1	Επιγραφή τύπου Α1 επίτοιχη ή επίθυρη	τεμ.	35	53,00	1.855,00
2	Επιγραφή τύπου Α1 αναρτημένη μονής όψης	τεμ.	4	95,00	380,00
3	Επιγραφή τύπου Β2 pictogram επίτοιχη ή επίθυρη	τεμ.	52	35,00	1.820,00
4	Επιγραφή τύπου Β2 pictogram αναρτημένη μονής όψης	τεμ.	6	75,00	450,00
5	Επιγραφή τύπου Γ1 επωνυμίας εξωτερική επιδαπέδια διπλής όψης	τεμ.	1	1.954,92	1.954,92
6	Επιγραφή τύπου Δ επίτοιχη ή επίθυρη	τεμ.	25	53,00	1.325,00
7	Επιγραφή τύπου Δ τύπου σημαίας διπλής όψης	τεμ.	3	95,00	285,00
8	Επιγραφή τύπου Ε1 γενική επίτοιχη εισόδου	τεμ.	1	440,00	440,00
9	Επιγραφή τύπου Ε2 ειδική επίτοιχη ορόφου	τεμ.	6	260,00	1.560,00
ΜΕΡΙΚΟ ΣΥΝΟΛΟ					10.069,92
Φ.Π.Α. 23%					2.316,08
ΣΥΝΟΛΟ ΤΜΗΜΑΤΟΣ ΠΡΟΜΗΘΕΙΑΣ (β)					12.386,00

ΠΑΡΑΡΤΗΜΑ Α

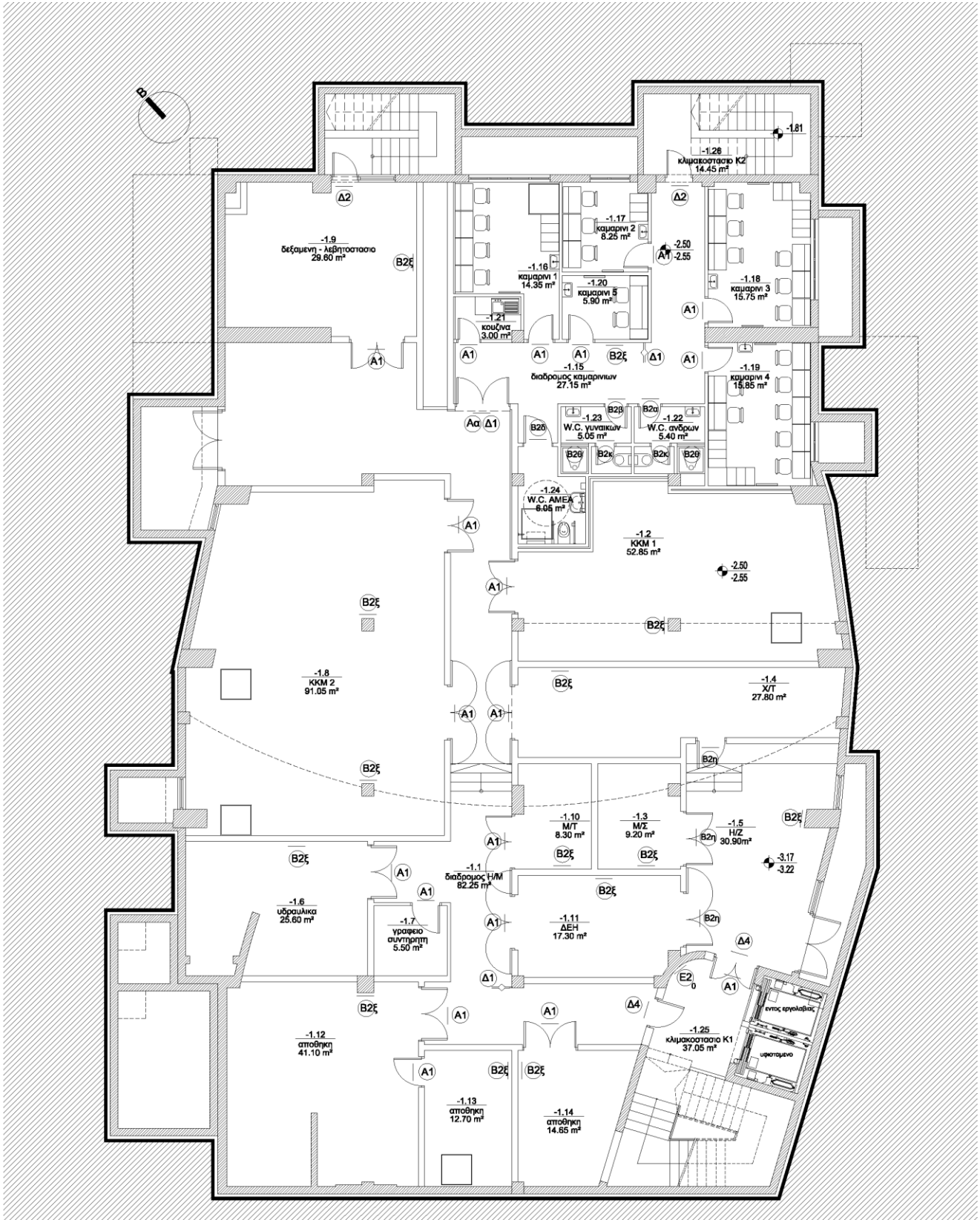

ΚΑΤΟΨΗ ΥΠΟΓΕΙΟΥ

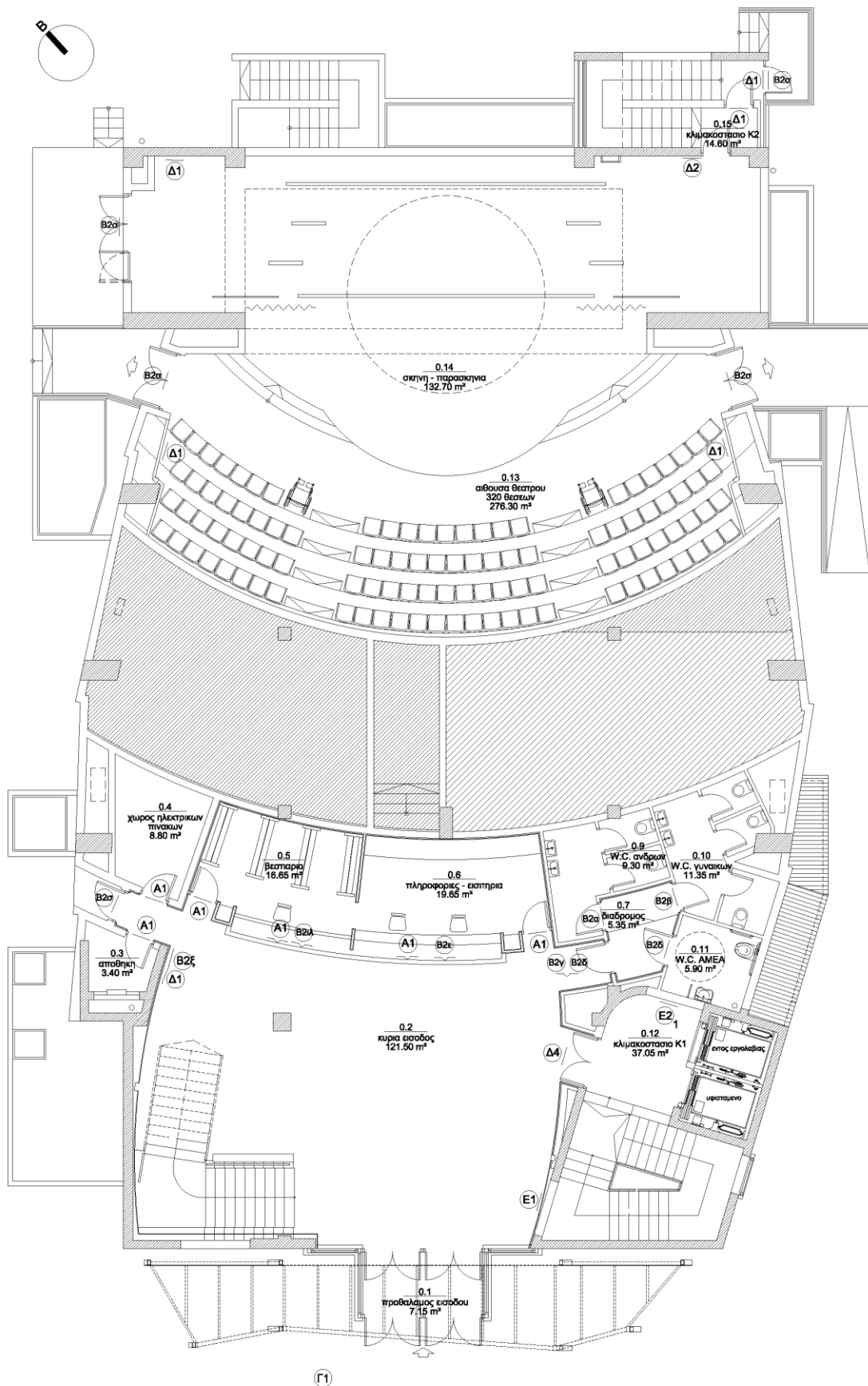

ΚΑΤΟΨΗ ΙΣΟΓΕΙΟΥ

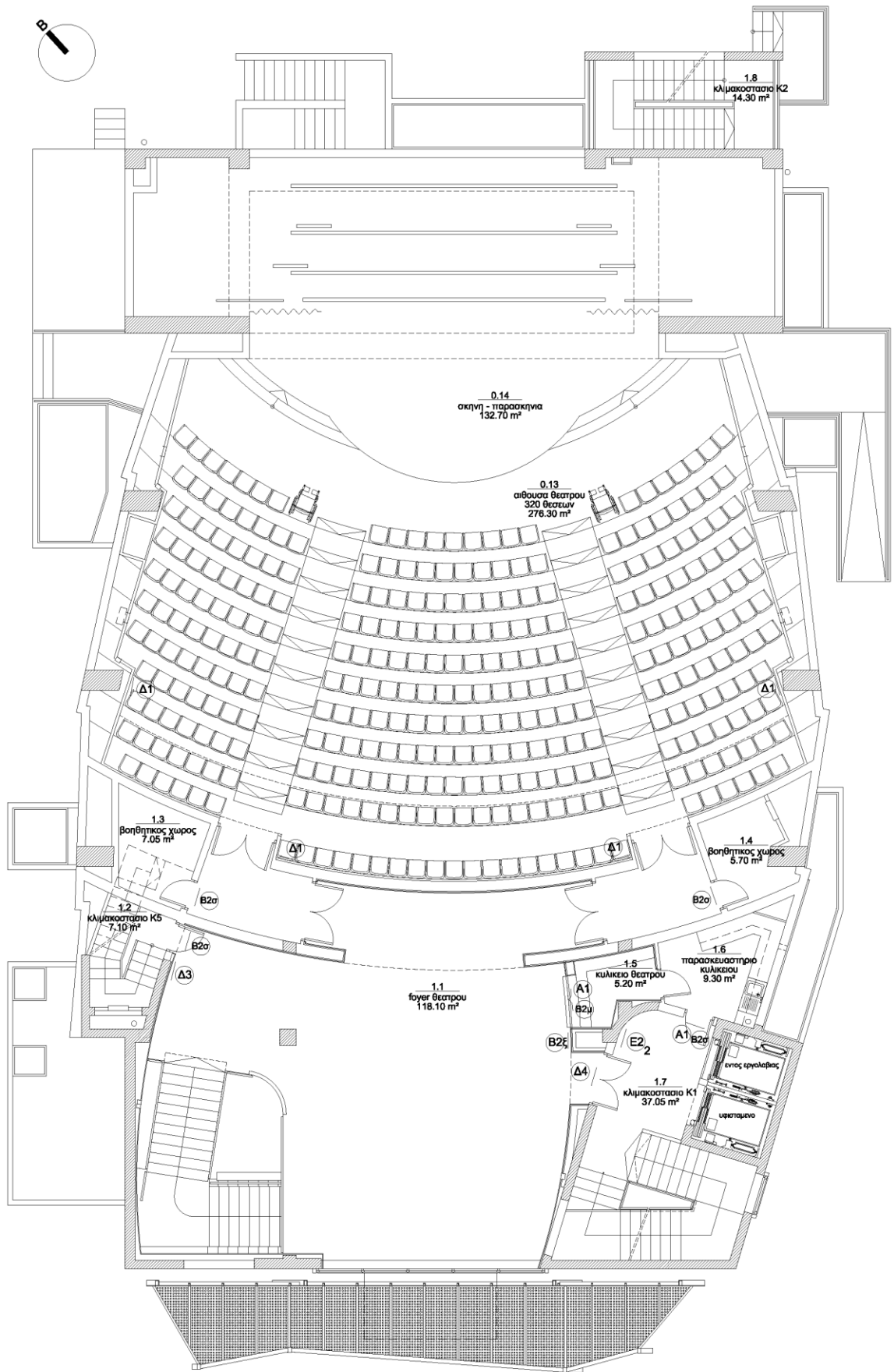

ΚΑΤΟΨΗ FOYER

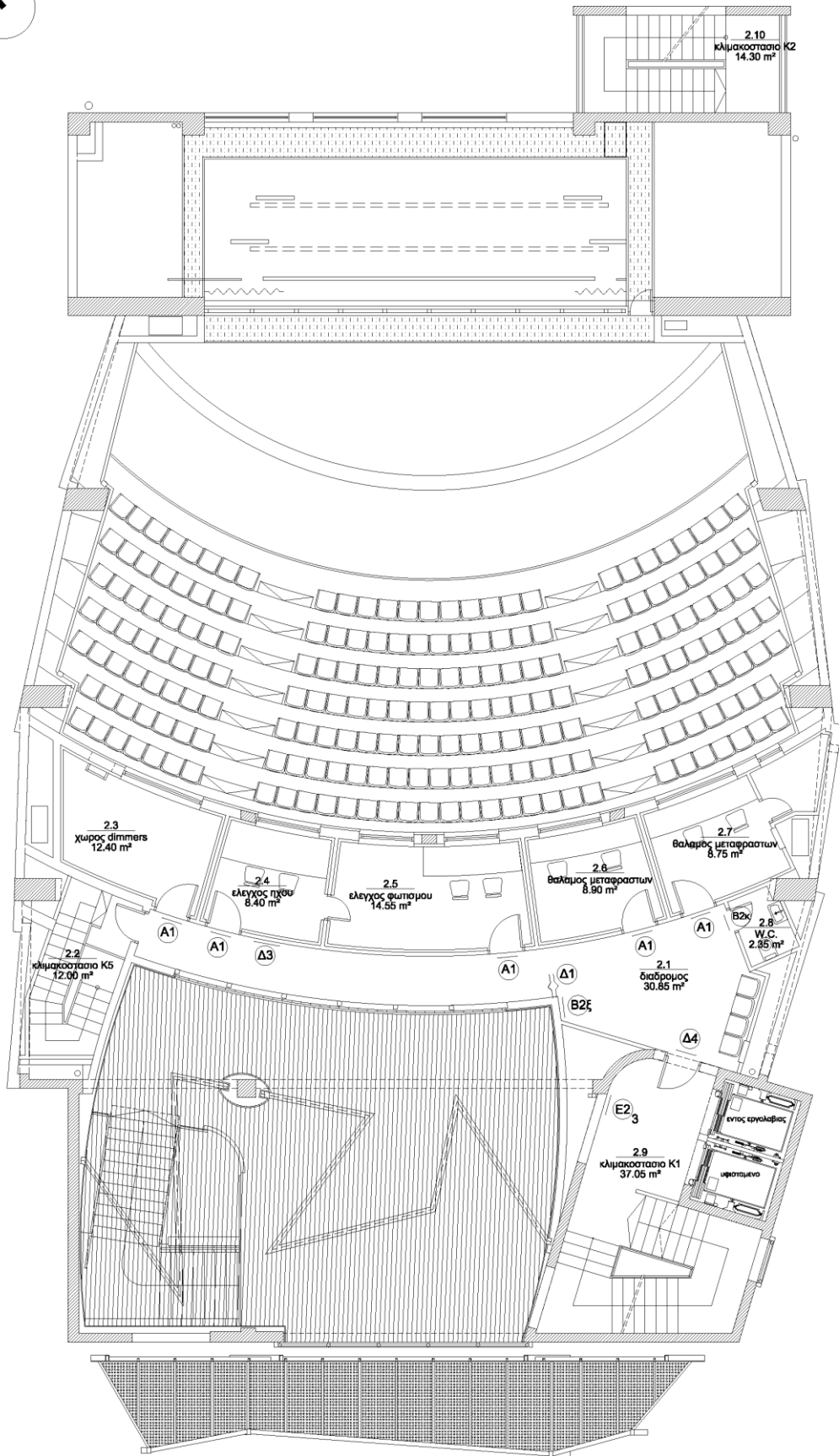

ΚΑΤΟΨΗ CONTROL ROOM

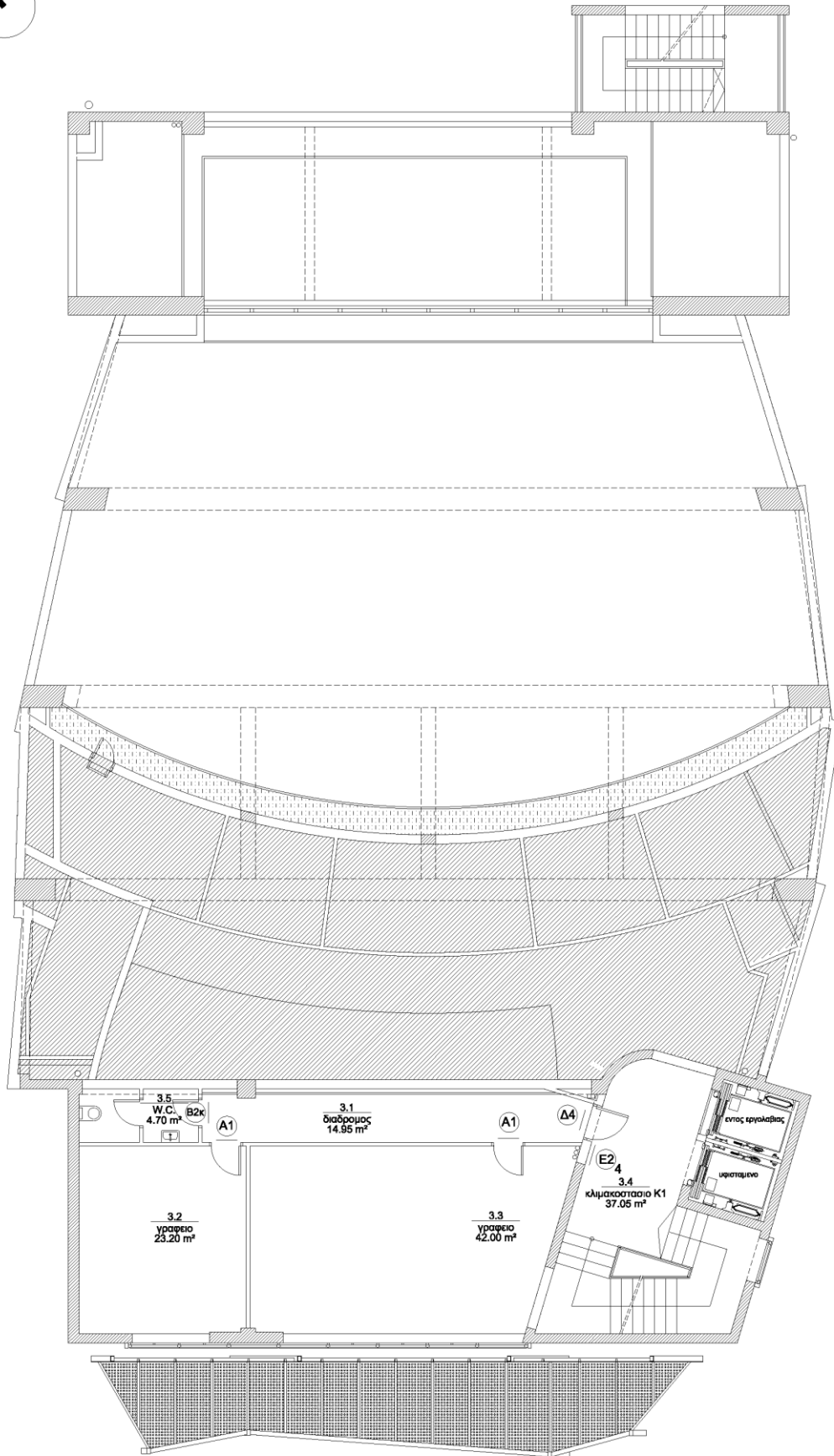

ΚΑΤΟΨΗ ΓΡΑΦΕΙΩΝ

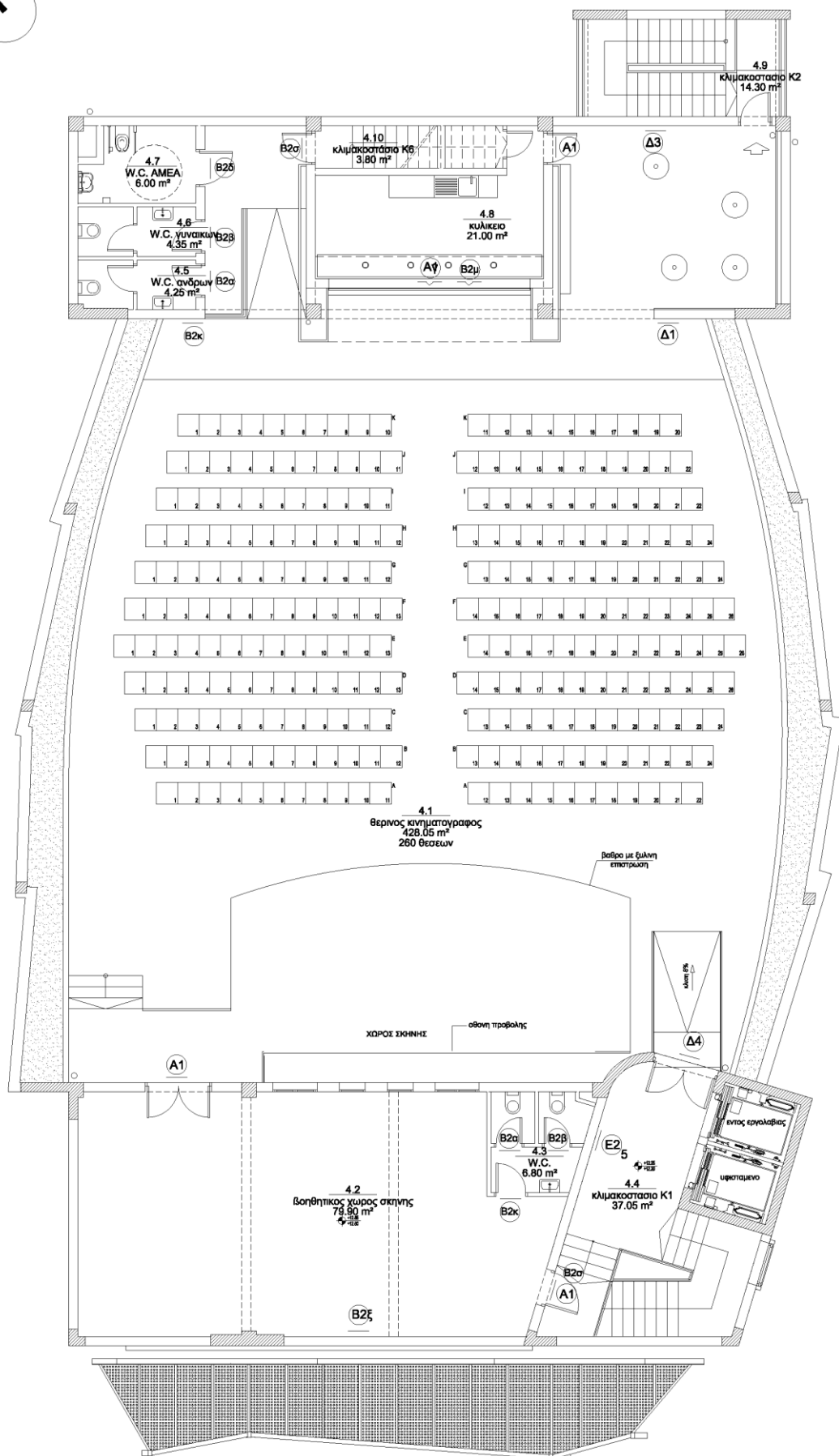

ΚΑΤΟΨΗ ΘΕΡΙΝΟΥ ΚΙΝΗΜΑΤΟΓΡΑΦΟΥ

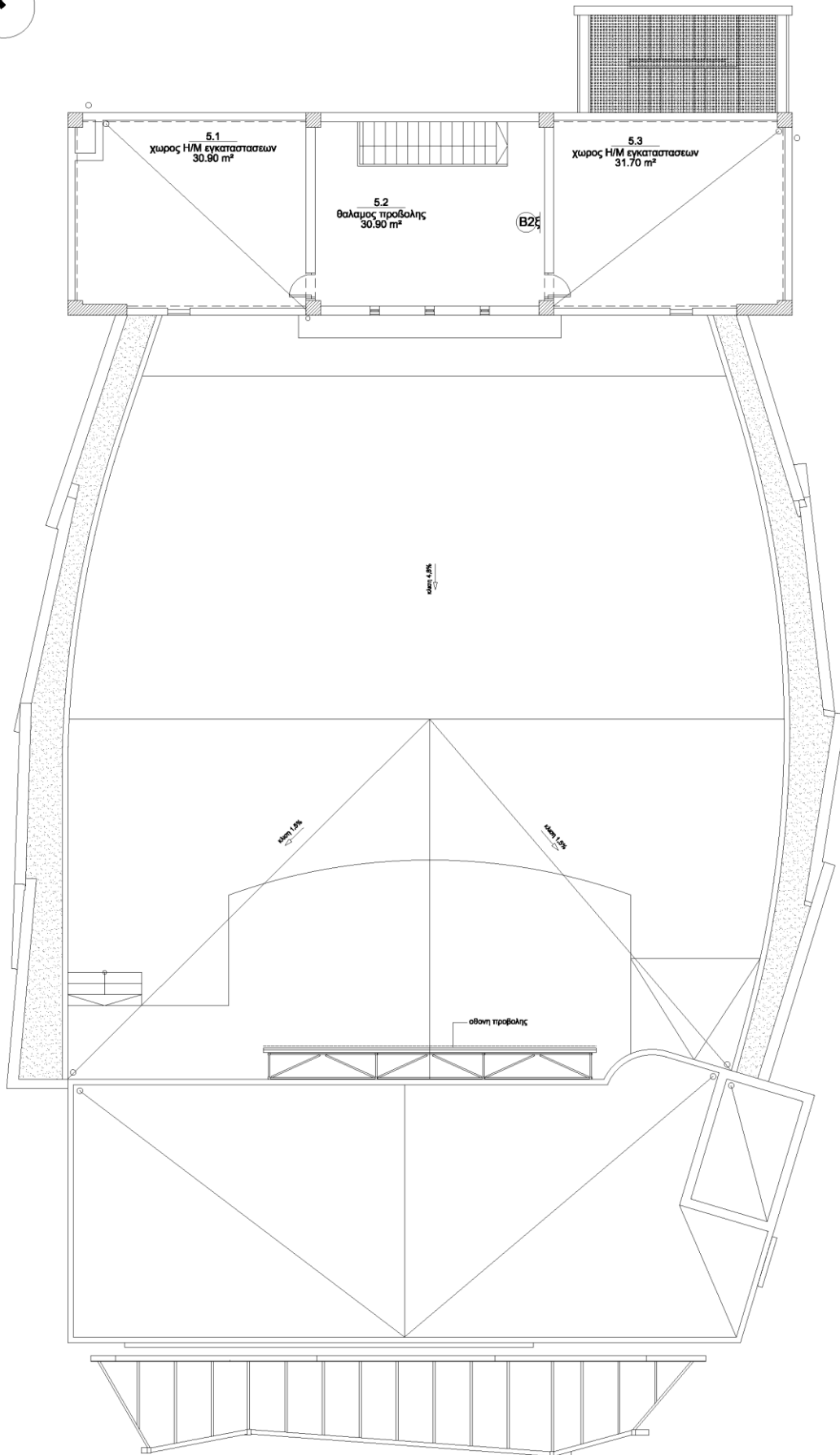

ΚΑΤΟΨΗ ΘΑΛΑΜΟΥ ΠΡΟΒΟΛΗΣ

ΠΑΡΑΡΤΗΜΑ Β

Ενδεικτικός Τύπος Α1



Ενδεικτικός Τύπος Β2 pictogram

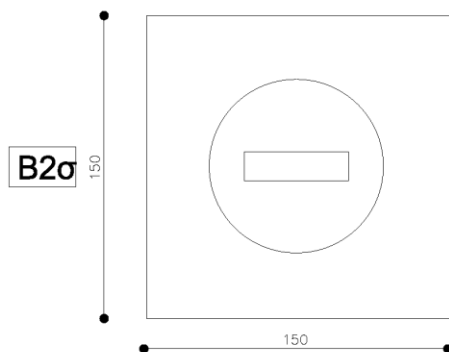
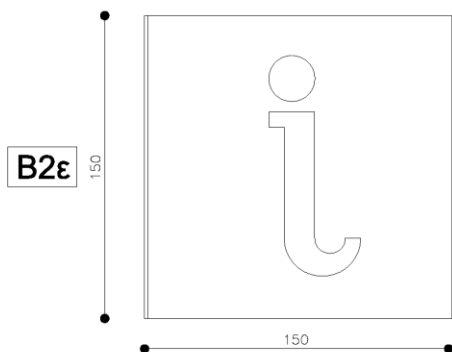
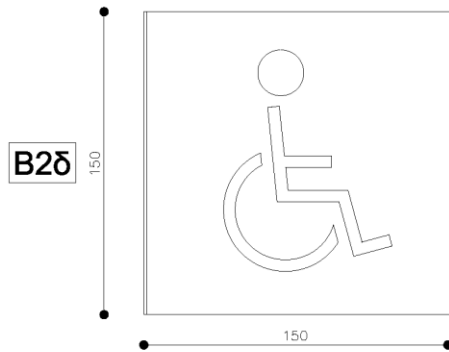
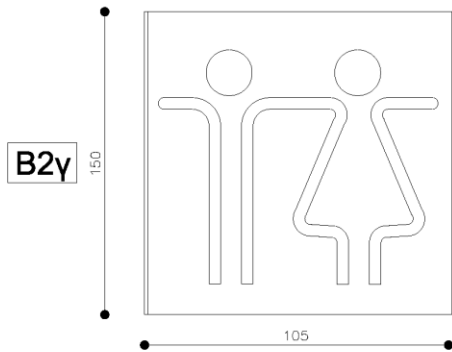
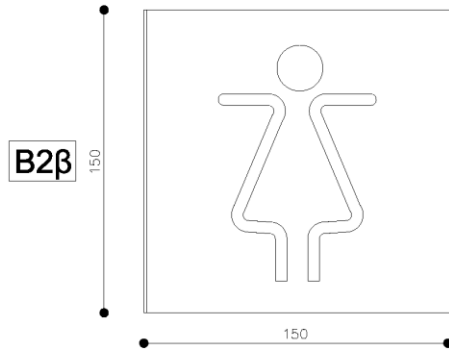
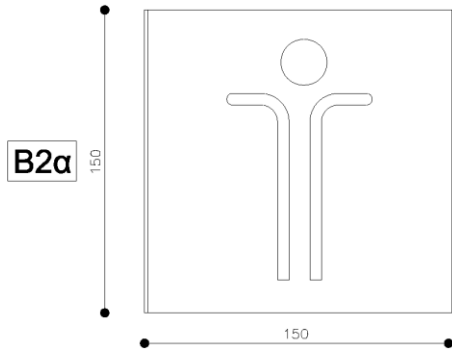

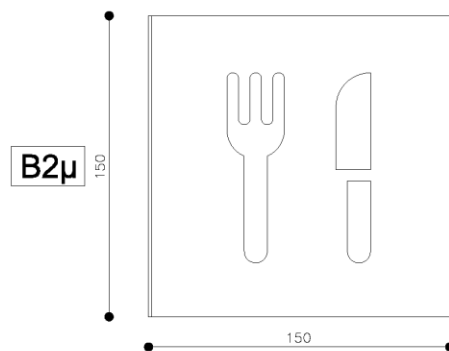
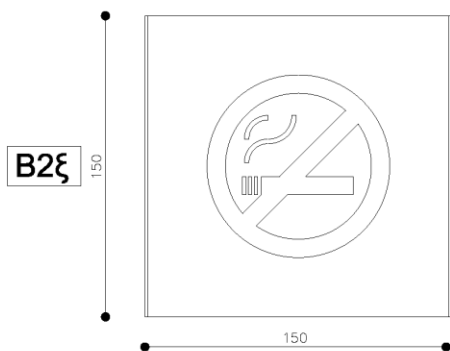
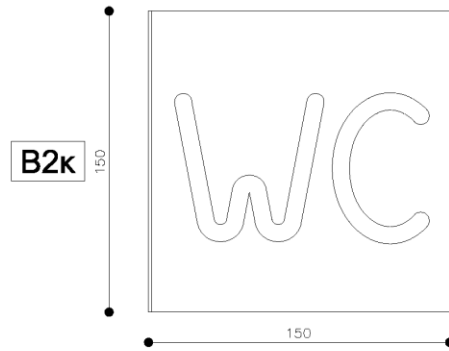
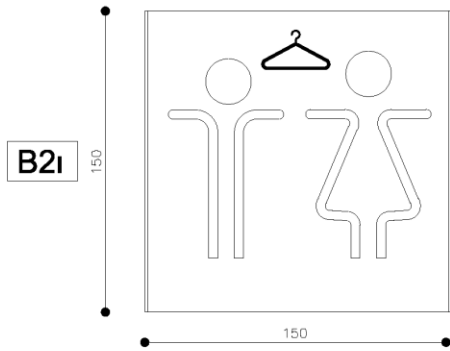
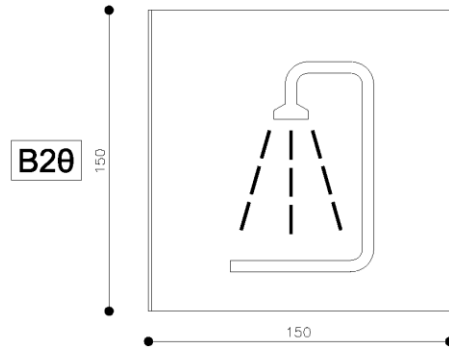
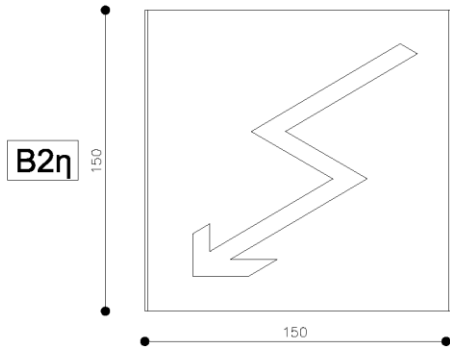

Ενδεικτικός Τύπος Δ1 - Δ2 - Δ3 - Δ4

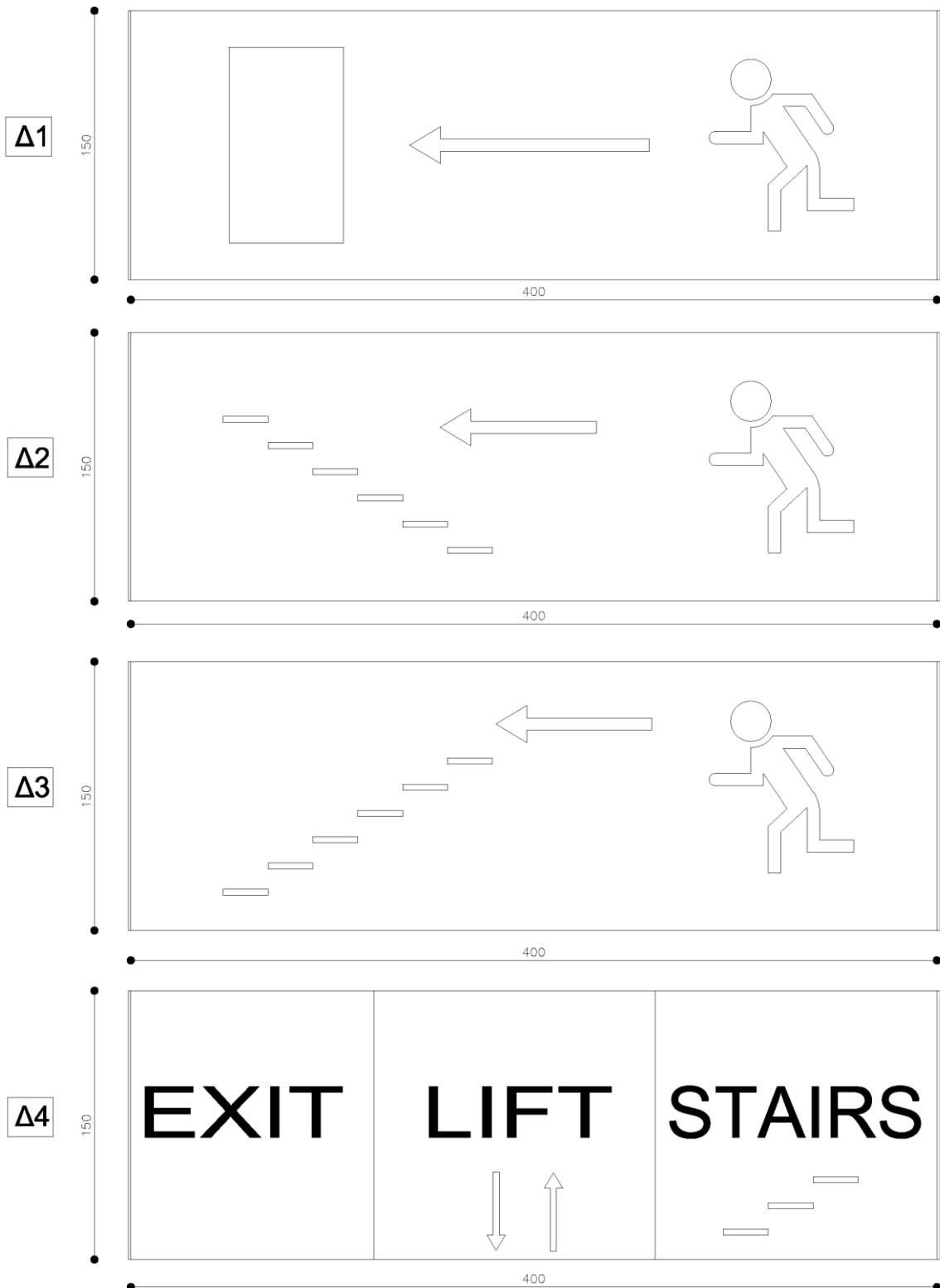

Ενδεικτικός Τύπος Ε2
ΥΠΟΓΕΙΟ (σταθμη -3.22 / -2.55)

E2.0

ΥΠΟΓΕΙΟ		85
	ΚΑΜΑΡΙΝΙΑ	85
	ΧΩΡΟΣ Η/Ζ	85
	ΧΩΡΟΙ Η/Μ ΕΓΚΑΤΑΣΤΑΣΕΩΝ	85

150 600 750

ΙΣΟΓΕΙΟ (σταθμη ±0.00)

E2.1

ΙΣΟΓΕΙΟ		85
	ΠΛΗΡΟΦΟΡΙΕΣ-ΕΙΣΗΤΗΡΙΑ	85
	ΒΕΣΤΙΑΡΙΟ	85
	WC ΚΟΙΝΟΥ	85

150 600 750

1ος ΟΡΟΦΟΣ (σταθμη +3.85)

E2.2

1ος ΟΡΟΦΟΣ		85
	ΦΟΥΕΡ ΘΕΑΤΡΟΥ	85
	ΑΙΘΟΥΣΑ ΘΕΑΤΡΟΥ	85
	ΚΥΛΙΚΕΙΟ	85

150 600 750

2ος ΟΡΟΦΟΣ (σταθμη +6.95)

E2.3

2ος ΟΡΟΦΟΣ	
	ΘΑΛΑΜΟΙ ΜΕΤΑΦΡΑΣΤΩΝ
	ΘΑΛΑΜΟΙ ΕΛΕΓΧΟΥ ΦΩΤΙΣΜΟΥ ΚΑΙ ΗΧΟΥ
	ΧΩΡΟΣ DIMMERS

150 600 750 85 85 85 85

3ος ΟΡΟΦΟΣ (σταθμη +9.60)

E2.4

3ος ΟΡΟΦΟΣ	
	ΓΡΑΦΕΙΟ Α
	ΓΡΑΦΕΙΟ Β
	ΓΡΑΦΕΙΟ Γ

150 600 750 85 85 85 85

4ος ΟΡΟΦΟΣ (σταθμη +12.20)

E2.5

4ος ΟΡΟΦΟΣ	
	ΘΕΡΙΝΟΣ ΚΙΝΗΜΑΤΟΓΡΑΦΟΣ
	ΚΥΛΙΚΕΙΟ
	WC ΚΟΙΝΟΥ

150 600 750 85 85 85 85